



39064

ディスクインナーチューブ
フランドースモール 4pot ラジアル

この度はGクラフト製品をごお買い上げ頂きまして有難うございます。
装着の際はこの取扱説明書をよく読んで安全に作業をして下さい。

- 取付け作業は安全かつ平坦な場所を選び、車体を確実に固定、安定させてから行って下さい。
- ノーマルパーツをはずす際、又は取付け作業にはサービスマニュアルを参考にして下さい。
- この説明書に反した使用方法、取付けでの破損や損害につきまして当社は一切の保証をいたしません。
- 作業終了後は必ずボルトの増し締めをおこなって下さい、走行後も随時確認をおこなってください。
- 作業前に部品リストにて梱包内容の確認をしてください。
- この製品は、6V、12V モンキー・ゴリラの車両に装着できます。

ただし、4L モンキー (Z50J/Z50J1 Z50-1000001~1028999/Z50-1100001~1195595) に装着、
および弊社品番 33148 フォークブーツ取付カラーと同時装着する場合、フォークブーツがディスク
ローターと干渉します。

- 8 インチ 2.5J ~ 4.0J まで装着可能
- 当社 39028 フロントディスクハブ、ホイール専用設計
- NSR50/80 リアディスクローター (Φ160) 専用
- 対応キャリパー：フランドー HF-1 4ポットラジアルマウントキャリパー

	品番	品名	個数	備考
①	390641	ディスクインナーチューブ	1	
②	390642	キャリパーサポート	1	
③	390643	M10-50 P1.25 テーパーボルト	2	
④	65144	M8-20 SUS キャップボルト	2	
⑤	68110	カラー 13mm	1	ブレーキ側
⑥	331754	カラー 12mm	1	メーターギア側

- ① サービスマニュアルに従い、製品と純正付け替えます。ピンを指す方向は6V、12Vで異なります。
- ② トップ部分の向きに気をつけてピンを差し込んでください。
- ③ 付け替え後は、外した手順と逆の手順で組み込みます。

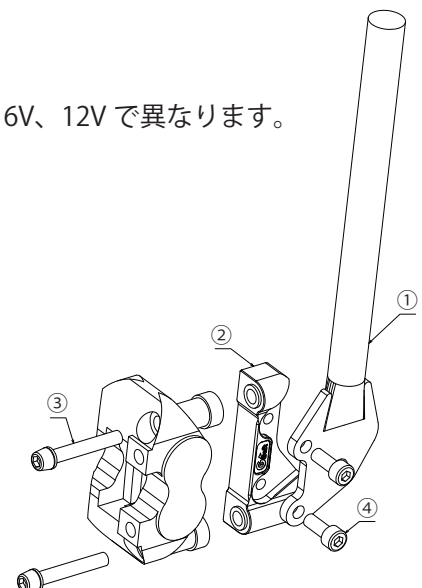

※画像はカニブレンボ用インナーチューブです。

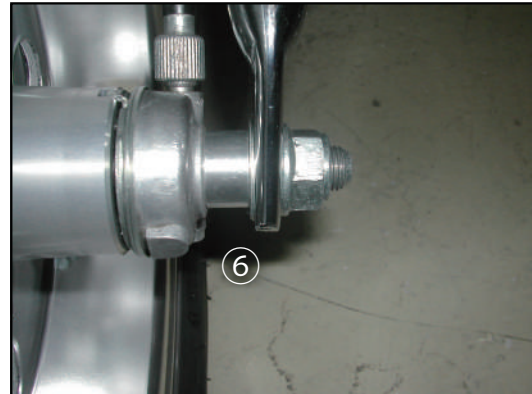
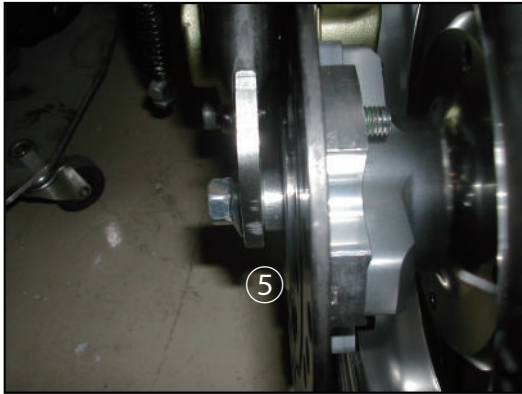
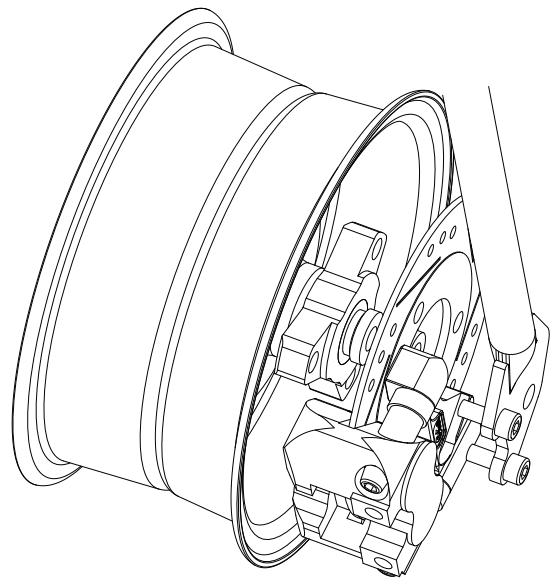

- ④先にディスクローターをキャリパーに噛ませた状態でホイールを組込んでいきます。(先にローターを組込むとキャリパーが干渉し入らなくなります)
- ⑤各部ボルトを固定し、ホイールを空転させ干渉やガタが無いかを確認してください。
- ⑥ブレーキホースを繋ぎエア抜きをし、ブレーキが正常に作動することを確認してください。

※注意※

- ・リムとキャリパーの隙間が非常に狭く、取付けの際に傷がついてしまう恐れがあるので、それぞれを養生テープ等で保護することを推奨します。
- ・ローター側には⑤13mmのカラーを使用し、メーターギア側には⑥12mmのカラーを使用してください。
- ・キャリパー固定ボルトは付属のボルト③を使用してください。(フランドー付属はピッチが異なります。)
- ・ローターの組み合わせ等によってはブレーキパッドの非接触面があります。その場合は必ず非接触面を削り落としてください。(そのまま摩耗が進むと非接触面同士でパッドが接触し、ブレーキが効かなくなる恐れがあります。定期的にパッドを確認し、摩耗具合を確認してください)

各部締め付けを確認し、作業終了です。
走行前及び走行後の確認も心がけてください。

製造には万全を期しておりますが、万一当社の製造上の原因による品質不良等があった場合は、同等の製品とお取替え、無償修理いたします。但し、それ以外の故障や破損、事故等につきましては補償の対象とはなりませんのでご容赦ください。
製品についてのお問合せ、ご相談は下記へご連絡ください。
有限会社 ギルドデザイン
Tel.0595-85-2278 Fax.0595-85-2647