

GILD design 71546 KATANA

71547 ビレットライセンスホルダー

この度はギルドデザイン製品をごお買い上げ頂きまして有難うございます。

装着の際はこの取扱説明書をよく読んで安全に作業をして下さい。

- ノーマルパーツをはずす際、又は取付け作業にはサービスマニュアルを参考にして下さい。
- この説明書に反した使用方法、取付けでの破損や損害につきまして当社は一切の保証をいたしません。
- 作業終了後は必ずボルトの増し締めをおこなって下さい、走行後も随時確認をおこなってください。
- 作業前に部品リストにて梱包内容の確認をしてください。
- 車検証に記載されている車両全長から ±30mm 以上変わると、構造変更が必要になる場合があります。車検場で指示があった場合は、検査官に従い記載事項の変更を受けてください。

	品番	品名	数量	備考
①	715461	アダプター	1	
②	715462	ベースプレート	1	
③	715463/715471	連結プレートL	1	ブラック/シルバー
④	715464/715472	連結プレートR	1	ブラック/シルバー
⑤	715425	ウインカーステー	1	
⑥	715315	ナンバーベース	1	
⑦	3998735	ボタンボルト M6-12	8	
⑧	65119	ボタンボルト M6-20	3	
⑨	693441	ボタンボルト M5-15	4	
⑩	715005	ナンバー灯	1	
	715006	エレクトロタップ	2	
	334088	リフレクター	1	
	830039	スポンジ 30×30	1	



純正のフェンダーステーのカバーを外し、配線を全て外した後フェンダーステー本体を外します。
(ウインカーも取り外しておきます)



ウインカー、ナンバー灯の配線を、シートカウル内バッテリーボックス付近まで移動します。



バッテリーボックスを取り外します。
(配線後、また取り付けます。)



テールカウル裏側のカバーを外します。ウインカー、ナンバー灯の配線はテールカウル内に収めてください。

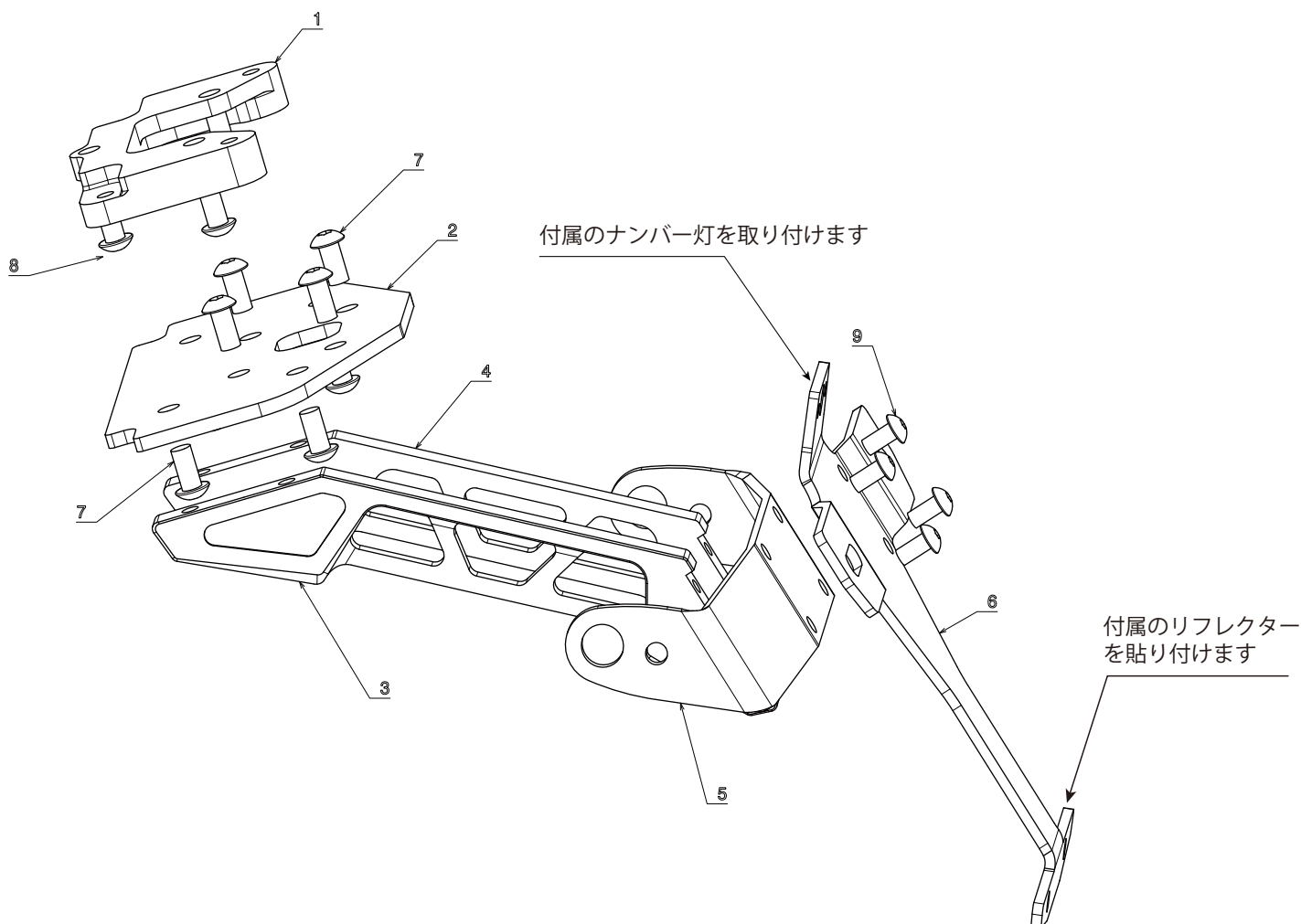

1. 車体に①を取り付けます。
2. ⑤に取り外した純正ウインカーを取り付けます。(配線カバーは外してください)
3. ⑥にナンバー灯、リフレクターを取り付けます。
4. ②～⑨を組み立てます。
5. 配線をテールカウル内に通します。
6. ①に組み立てた部品を取り付けます。配線を挟まないよう注意してください。
7. ウインカー、ナンバー灯を配線します。
8. バッテリーボックスを取り付けます。配線を挟まないよう注意してください。
9. ウインカー、ナンバー灯が正しく点灯するか確認してください。

各部締め付けを確認し、作業終了です。
走行前及び走行後の確認も心がけてください。

製造には万全を期しておりますが、万一当社の製造上の原因による品質不良等があった場合は、同等の製品とお取替え、無償修理いたします。但し、それ以外の故障や破損、事故等につきましては補償の対象とはなりませんのでご容赦ください。

製品についてのお問合せ、ご相談は下記へご連絡ください。

有限会社 ギルドデザイン

Tel.0595-85-2278 Fax.0595-85-2647