

取扱説明書



39903・39904共通GROM用ダウンチューブ

この度はGクラフト製品をごお買い上げ頂きまして有難うございます。
装着の際はこの取扱説明書をよく読んで安全に作業して下さい。

- 取付け作業は安全かつ平坦な場所を選び、車体を確実に固定、安定させてから行って下さい。
メンテナンススタンド等があればより安全に作業できます。
- ノーマルパーツをはずす際、又は取付け作業にはサービスマニュアルを参考にして下さい。
- この説明書に反した使用方法、取付けでの破損や損害につきまして当社は一切の保証をいたしません。
- 作業終了後は必ずボルトの増し締めをおこなって下さい、走行後も随時確認をおこなってください。
- 作業前に部品リストにて梱包内容の確認をしてください。
- 39959 ステアリングダンパーステーとの同時装着はできません。
- カムカバーの形状によっては干渉する可能性があります。
- MSX125の場合配線留めのフックが純正誤差によって干渉する場合があります。
その場合干渉部分を削る等の小加工が必要です。

部品リスト

部品番号	部品名	個数
399031	クランプR	1
399032	クランプL	1
399035	パイプR(ブラックの場合399041)	1
399036	パイプL(ブラックの場合399042)	1
399037	プレート	1
399038	専用カラー	1
3990310	カラー 外径20mm×内径9mm×厚み10mm	2
65043	キャップボルト M8×15mm	2
65044	キャップボルト M8×20mm	4
690534	フランジ付キャップボルト M8×25mm	2
699039	皿ボルト M6×70mm	2

※純正フレーム誤差、ボルトの締め方、締め付けの順番によっては穴位置が正位置からズレてしまう場合があります。その場合無理に取り付けをせず、必ず仮組の状態に戻してからもう一度取り付けてください。部品を破損する恐れがあります。

①下図を参考に純正フレームにクランプを取り付け各部ボルトを仮止めする

純正フレーム 装着時

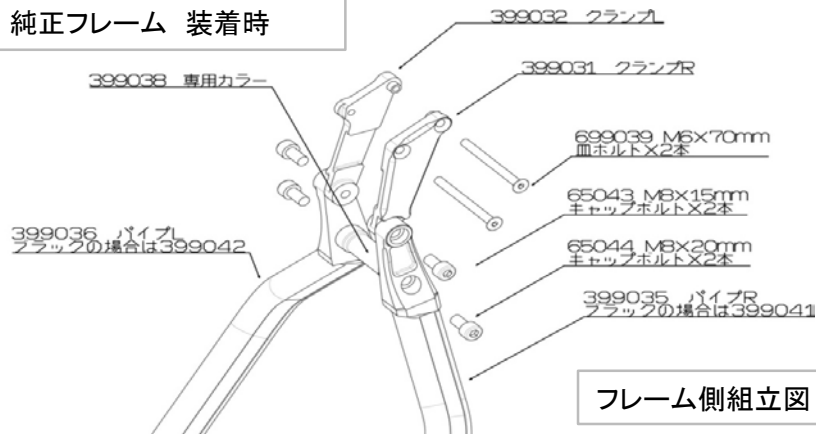

②下図を参考にエンジンにプレートを取り付け各部ボルトを仮止めする

※39411 エンジン補強プレートを同時装着する場合は3990310 カラーは使用しません



※GC021に装着の場合

399032、399031のクランプは付属していないので、フレームに直接固定して下さい。

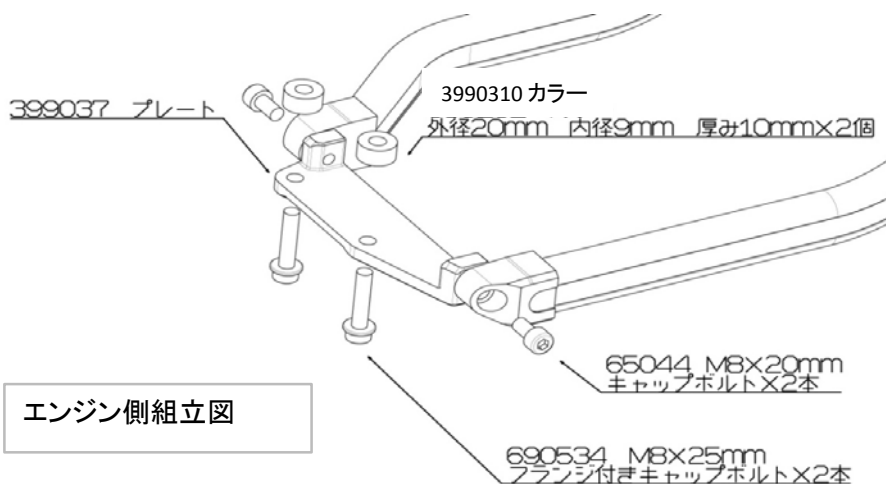

③仮止めしておいた全てのボルトをダウンチューブの位置を調整しながら増し締めします
 必ずテスト走行を行い、走行後も各部ボルトの緩みのチェックを行ってください

製造には万全を期しておりますが、万一当社の製造上の原因による品質不良等があった場合は、同等の製品とお取替え、無償修理いたします。

但し、それ以外の故障や破損、事故等につきましては補償の対象とはなりませんのでご容赦ください。

製品についてのお問合せ、ご相談は下記住所へご連絡ください。

有限会社 ギルドデザイン

519-0212 三重県亀山市のぼの町13-2 Tel.0595-85-2278 Fax.0595-85-2647

部品リスト		
部品番号	部品名	個数
399031	クランプR	1
399032	クランプL	1
399035	パイプR ブラックの場合399041	1
399036	パイプL ブラックの場合399042	1
399037	プレート	1
399038	専用カラー	1
690202	カラー 外径20mm 内径9mm 厚み10mm	2
65043	キャップボルト M8×15mm	2
65044	キャップボルト M8×20mm	4
690354	フランジ付キャップボルト M8×25mm	2
699039	皿ボルト M6×70mm	2