



71544 YZF-R25 '19 ~

71545 ビレットライセンスホルダー

この度はGクラフト製品をごお買い上げ頂きまして有難うございます。

装着の際はこの取扱説明書をよく読んで安全に作業をして下さい。

- 取付け作業は安全かつ平坦な場所を選び、車体を確実に固定、安定させてから行って下さい。
- ノーマルパーツをはずす際、又は取付け作業にはサービスマニュアルを参考にして下さい。
- この説明書に反した使用方法、取付けでの破損や損害につきまして当社は一切の保証をいたしません。
- 作業終了後は必ずボルトの増し締めをおこなって下さい、走行後も随時確認をおこなってください。
- 作業前に部品リストにて梱包内容の確認をしてください。
- 本製品は2019年式~のYZF-R25専用部品です。

	品番	品名	個数	備考
①	715441	ベースプレート	1	
②	715442/715451	連結プレートL	1	品番:ブラック/シルバー
③	715443/715452	連結プレートR	1	品番:ブラック/シルバー
④	715445	ウインカーステー ヤマハ用	1	
⑤	715315	ナンバーベース	1	
⑥	715018	ウインカースペーサー	2	
⑦	5106513	単純カラー	4	
⑧	65120	M6-25 ボタンボルト	4	本体取付
⑨	65117	M6-10 ボタンボルト	4	②③~①取付け
⑩	3998736	M5-10 ボタンボルト	4	②③~⑥~⑤取付け
⑪	715005	ナンバー灯	1	
	715006	エレクトロタップ	2	
	334088	リフレクター	1	
	830039	スポンジ 30×30	1	

下図を参考にキットを組み立てます。

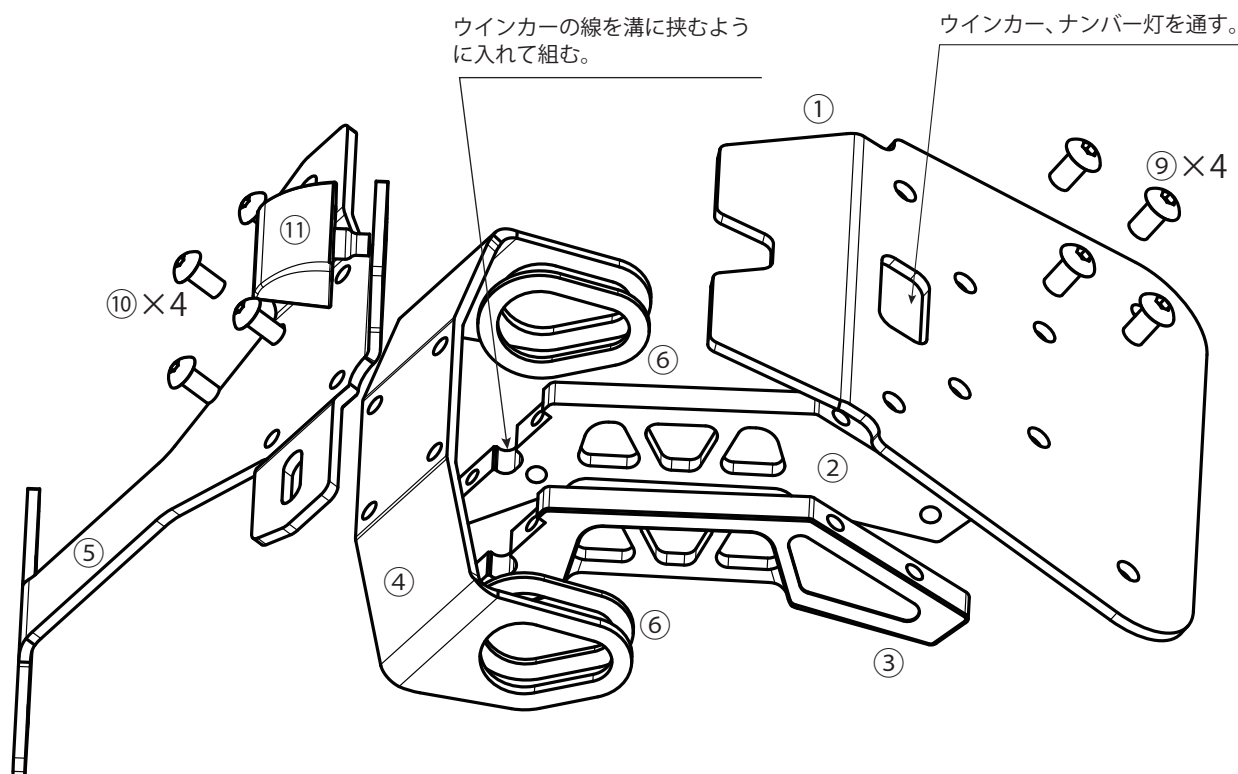

組んだキットを車体に取り付けます。(純正フェンダーを固定していたナットは再利用します。)
この時⑦カラーが落下しやすいので、⑦⑧を通した状態で⑧をテープ等で仮固定すると組み込みやすいです。

純正ナット ×4 

⑦×4 

ナンバープレートの振動対策に
付属のスポンジを貼り付ける

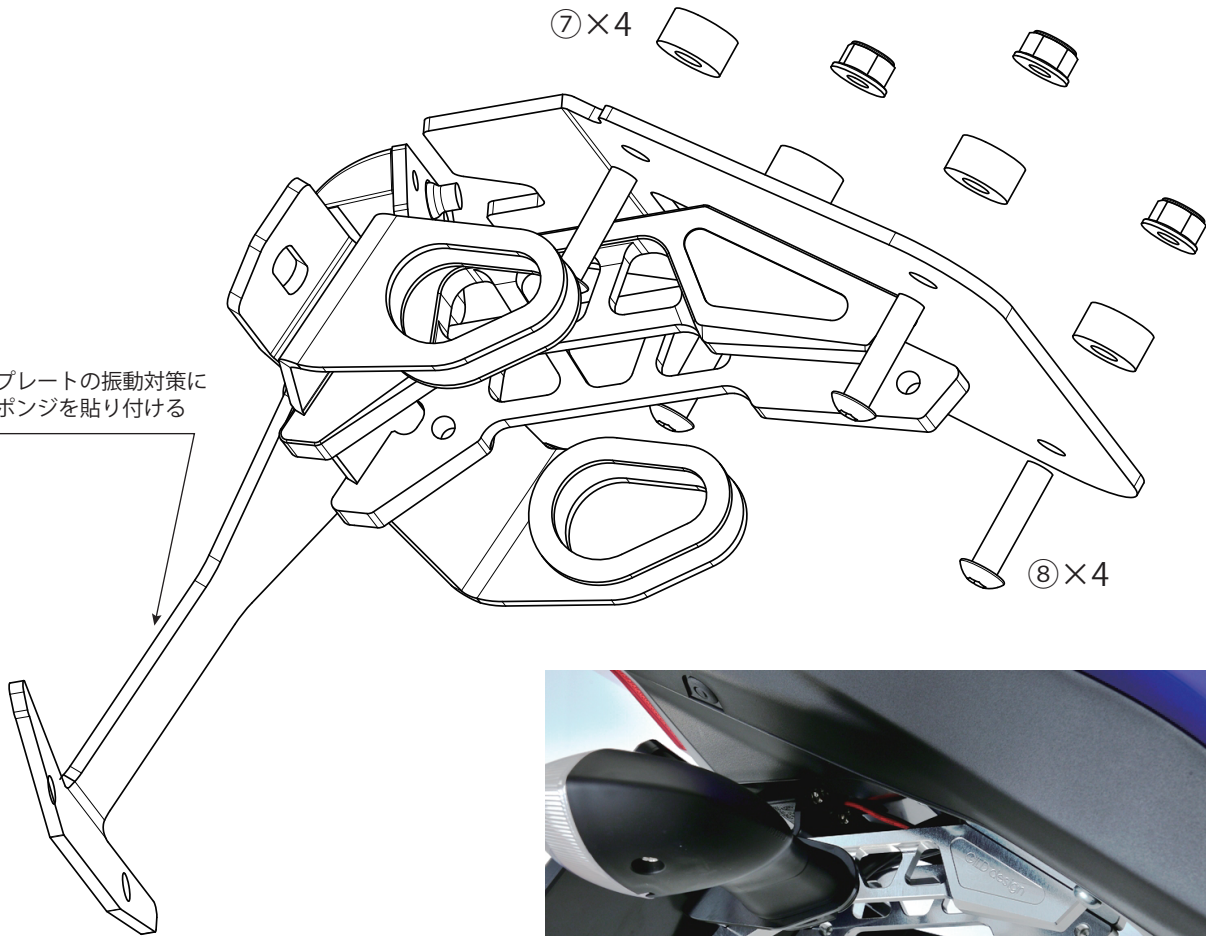

- ・ウインカー、ナンバー灯の配線作業をし、点灯確認をしてください。
- ・ウインカー、ナンバー灯の配線を挟んだり負荷のかかる取り回しになっていないか確認してください
- ・車体に対して斜めに付いていないか、確認してください。

各部締め付けを確認し、作業終了です。
走行前及び走行後の確認も心がけてください。

製造には万全を期しておりますが、万一当社の製造上の原因による品質不良等があった場合は、同等の製品とお取替え、無償修理いたします。

但し、それ以外の故障や破損、事故等につきましては補償の対象とはなりませんのでご容赦ください。

製品についてのお問合せ、ご相談は下記へご連絡ください。

有限会社 ギルドデザイン

Tel.0595-85-2278 Fax.0595-85-2647