

この度はGクラフト製品をお買い求め頂き誠にありがとうございます。

本製品はヘッドに直接取り付けられる新しいオイルクーラーです。

純正カバーを外して付けるだけなので、面倒なホースの取り回しやステー加工、他の部品への干渉などに気を遣う必要がありません。
内部にオイルを循環させていますので、高い冷却効果が得られます。※フィン数 7枚

取付け作業は安全かつ平坦な場所を選び、車体を確実に固定、安定させてから行って下さい。メンテナンススタンド等があればより安全に作業できます。ノーマルパーツをはずす際、又は取付け作業にはサービスマニュアルを参考にして下さい

- この説明書に反した使用方法、取付けでの破損や損害につきまして当社は一切の保証をいたしません。
- 作業終了後は必ず全てのボルトの増し締めをおこなって下さい、走行後も随時確認をおこなってください



図11

	パーツ番号	名称	数量	梱包状態
①	370201	オイル取り出し	1	組込済み
②	370203	フィン	7	組込済み
③	370204	専用カラー	2	組込済み
④	370202	プレート	1	組込済み
⑤	65014	M6-40 CAP	4	組込済み
⑥	370205	Oリング	4	組込済み
⑦	370206	銅ワッシャー	2	組込済み
⑧	65802	M6-100 CAP	1	別途梱包
⑨	370207	M6-6 CAP	1	組込済み
⑩	65009	M6-15 CAP	2	別途梱包
⑪	(370261)	フィンプレート	(1)	組込済み

図は 37020 です。

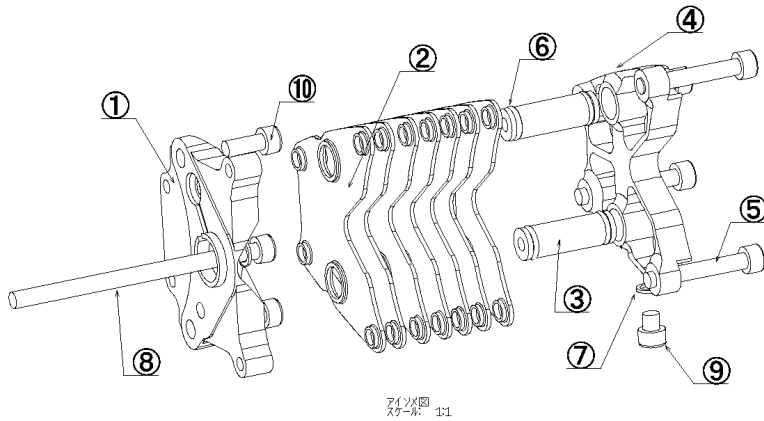
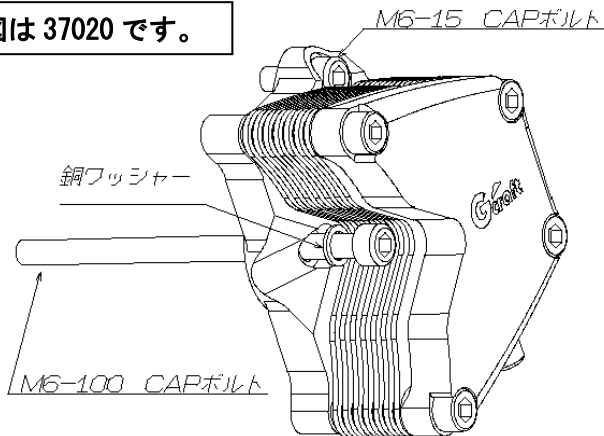

37026 には 370202 の代わりに 370261 が入っています。

取付け手順

1. 純正カムカバーを外します。
2. オイルクーラーを M6-15CAP ボルト 2本 M6-100CAPボルトで固定します。M6-100CAPボルトに銅ワッシャを必ず付けてください。付属のガスケットも必ず入れてください。
3. こぼれたオイルをクリーナ等で洗浄してください。
4. 装着後はオイル漏れがないかを確認し、定期的に全てのボルトの緩みを確認してください。

注意事項

- M6-15CAP ボルトを締める際は交互に少しずつ締めてください
片側を一度に最後まで締めると反対側のボルト頭とフィンが当たります。
- 年式によって純正のプラグコードでは長さが足りない場合があります。社外等のプラグコードに変更してください。
- 本製品は組み立てられた状態で梱包されています。取り付けするにあたって分解する必要はありません。
- 整備等で分解する際はフィンのエッジでけがをしないように手袋をはめて作業してください
- 社外品のプラグキャップは干渉の恐れがあります
- 本製品はホンダ モンキー系の横型エンジン用です。
- プラグを外す際はラチェットタイプは工具が入れづらいので、下記の工具での取り外しを推奨します。

※自動車専用工具 メーカー K T C 型番 M5-1618 メガネレンチ

確認の取れているエンジン

モンキー6V、モンキー12V、DAX6V、DAX12V、モンキーR、各社レギュラーヘッド

装着不可のエンジン

武川スーパーヘッド、モトラ(フレームに干渉)、シャリー(フレームに干渉)、CT110(エンジン形式違い)

カブ(レッグシールドに干渉します。取り外せば取り付け可能)



製造には万全を期しておりますが、万一当社の製造上の原因による品質不良等があった場合は、同等の製品とお取替え、または無償修理いたします。但し、それ以外の故障や破損、事故等につきましては補償の対象とはなりませんのでご容赦ください。

製品についてのお問合せ、ご相談は下記へご連絡ください。

有限会社 ギルドデザイン

Tel.0595-85-2278 Fax.0595-85-2647