

取扱説明書



60758 GROMシングルサイドスイングアーム

この度はGクラフト製品をお買い上げ頂きまして有難うございます。
装着の際はこの取扱説明書をよく読んで安全に作業をして下さい。

この説明書に反した使用方法、取付けでの破損や損害につきまして当社は一切の保証をいたしません。

- 取付け作業は安全かつ平坦な場所を選び、車体を確実に固定、安定させてから行って下さい。
メンテナンススタンド等があればより安全に作業できます。
- ノーマルパーツをはずす際、又は取付け作業にはサービスマニュアルを参考にして下さい。
- 本製品は溶接後、フレーム搭載チェックなどを行っております。
装着時のキズ等が付きますがご容赦ください。
- 本製品はレース専用部品です。各部品の装着には加工が必要になる場合がございます。
装着できない場合ご相談ください。
- 走行前及び走行後の確認、点検は必ず行うようにしましょう。
- 130/70/12 MAXXIS R1タイヤを推奨します。
- スプロケットはNS50/80用をご使用ください。
- **すべてのボルト類は仮止めです！！作業終了後は必ずボルトの増し締めをおこなって下さい
走行後も随時確認するよう心掛けて下さい。**
- M16ナットの緩み止めRピンは必ず装着してください。
- C型止め輪は工具店等で専用プライヤーを使用して装着してください。
- スプロケット取り付けボルト、ナット、各種ボルトには必ず中強度ねじロックを塗布してください。
- ダンパーは消耗部品です。定期的に点検し、ヘタリ等ございましたら交換してください。
- はじめに下記の構成部品リストで梱包内容をご確認ください。

構成部品リスト

部品番号	部品名	個数	部品番号	部品名	個数
6044414	Rピン	2	695059	インナーカラー	3
6044425	プレート	1	65027	皿ボルト M6*15	3
6044427	C型止め輪	1	6075811	ホイール L	1
6044429	ノックピン	3	6075812	ホイール R	1
6044431	特殊ナット	2	6075814	ハブ(ASSY)	1
65026	皿ボルト M6*10	3	6075813	スベーター	1
65048	キャップボルト M8*40	2	6075819	キャリアサポート	1
694065	専用ボルト M10*15	3	6075818	ディスタンスカラー	2
65229	ロックナット M10	5	6075816	ピボットカラー 内側	2
690286	段付きボルト M8*24	3	6075817	ピボットカラー 外側	2
695058	ラバー	3	6064711	シャフト	1
65044	キャップボルト M8*20	2	6064712	アクスルナット用スベーター	1
6044433	専用カラー	1	6075821	ディスクスベーター	1
6044434	ジュラゴンカラー	1	6075822	ダンパーホルダー	1
65090	ワッシャ M10	2	65282	フランジ付きキャップボルト M6*25	10
691765	キャップボルト M10*55(P1.25)	1	609024	ピボット部ベアリング	4
6044450	プレート	1	65279	フランジ付きロックナット M6	10

スプロケット側分解図

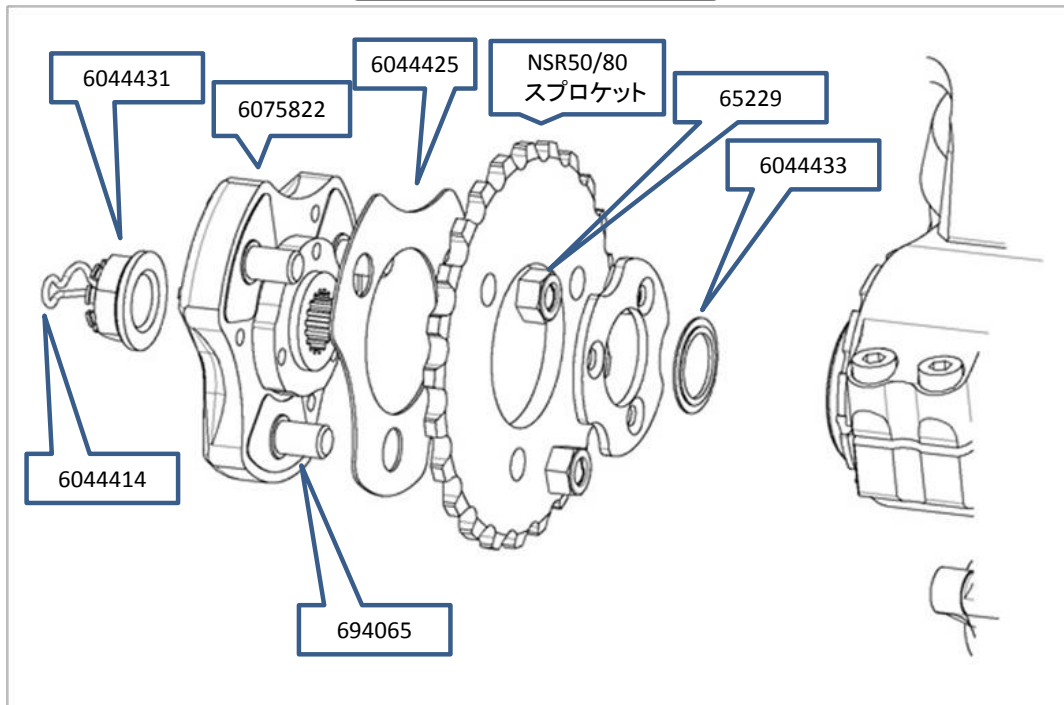

チェーンの調整はハブを固定している
キャップボルト (65047) を2本緩め、引掛
ピンスパナ (70mm~75mm) を使用して
調節してください。
(ホイールを付けた状態でも調節が可能で
す)

ホイール側分解図

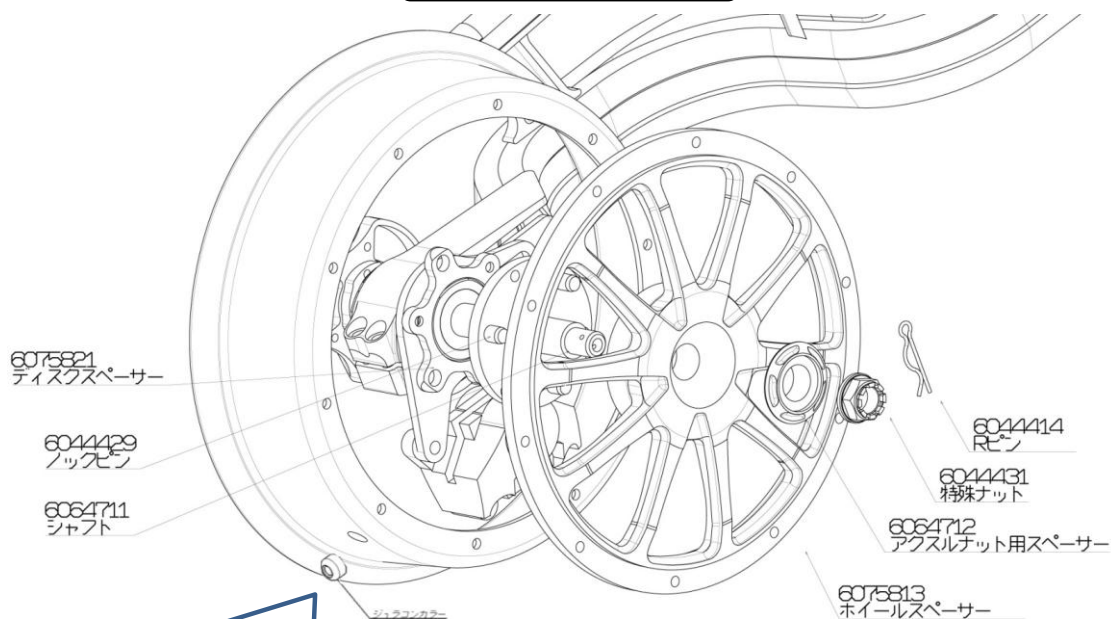

6044434 ジュラコンカラーは
チューブのパルプに差し込み
ホイールリム内に入れます

製造には万全を期しておりますが、万一当社の製造上の原因による品質不良等があった場合は、同等の製品とお
取替え無償修理いたします。

但し、それ以外の故障や破損、事故等につきましては補償の対象とはなりませんのでご容赦ください。
製品についてのお問合せ、ご相談は下記住所へご連絡ください。

有限会社 ギルドデザイン

519-0212 三重県亀山市のぼの町13-2 Tel.0595-85-2278 Fax.0595-85-2647