

この度はGクラフト製品をお買い求め頂き誠にありがとうございます。

取付け作業は安全かつ平坦な場所を選び、車体を確実に固定、安定させてから行って下さい。  
メンテナンススタンド等があればより安全に作業できます。

- ノーマルパーツをはずす際、又は取付け作業にはサービスマニュアルを参考にして下さい
- この説明書に反した使用方法、取付けでの破損や損害につきまして当社は一切の保証をいたしません。
- 作業終了後は必ずボルトの増し締めをおこなって下さい、走行後も随時確認をおこなってください
- 出荷時はすべて仮組みです、締め付けの確認等お願いします
- ゴリラ用のサイドカバーを装着する場合は加工が必要です。
- ノーマルペダルを装着する場合、スプリングを掛ける場所とブレーキスイッチステーは設定しておりません。
- 必要な方は一度お問い合わせください。
- **注意！ビレットフレームと、スタビ付きスイングアームを使用する場合、推奨ショック長であっても、**
- **ショックの長さによってはスタビ部分がフレームと干渉する恐れがあります。 その場合はショック長を変更して対応して下さい。**
- **5L モンキー ゴリラタンクが使用可能です。**
- **4L タンクは取り付け方法が異なるため、お使いいただくことはできません。**
- 公道登録については各自の責任を持っておこなって下さい。当社は打刻等一切しておりません
- 付属でバッテリーケース、パッケージングしたものがあります。ご確認ください
- 車高やタイヤ径によってはエンジンとタイヤが干渉します。
- 車高によってはマフラーやステップが地面に接しやすくなり破損や転倒の原因になります。
- 走行前に必ず安全に走行可能か確認してください。

## ★バックステップに関する注意★

- ・バックステップは付属していません。
- ・付属のカラーは当社バックステップ(32040、32039、32012、32056、32088、32089)に対応しています。

### Gクラフト製以外のステップは装着できない場合があります。

○バックステップに付属しているシャフト(両側にネジ)を使用せずにフレームに付属しているシャフト(143mm)を使用してください。

68238のカラー(18-9-2)をエンジンマウントのザグリのある部分に入れて六角カラーでエンジンを固定してください。

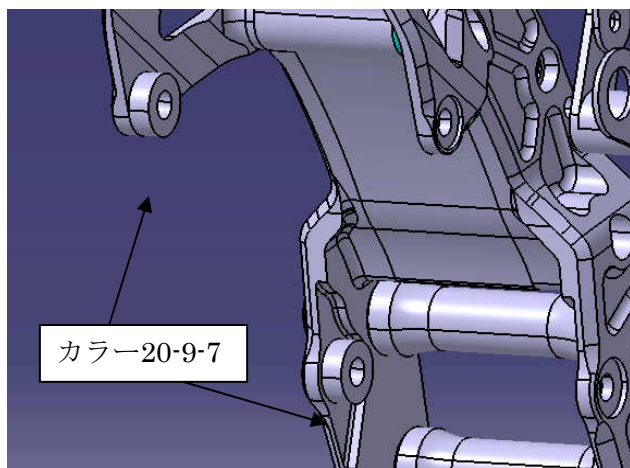

チェーンラインを 7mm ずらす場合

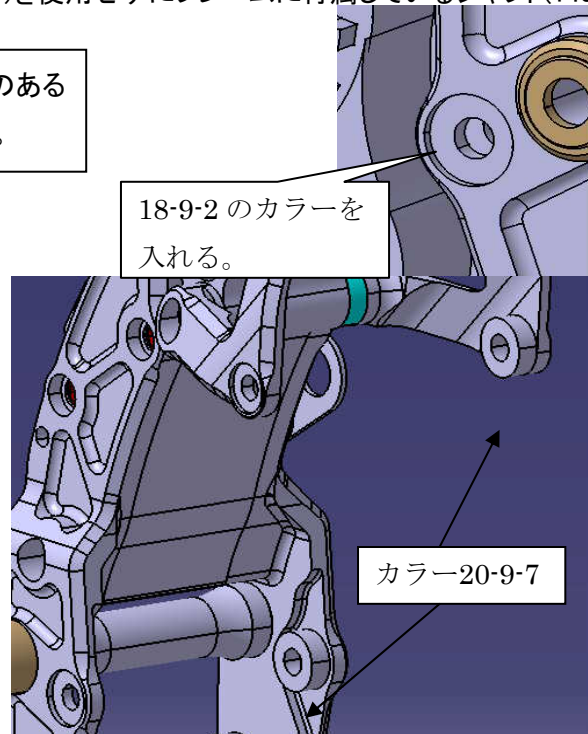

ノーマルチェーンライン

(10インチ 4.0J ホイールや NSR ホイール装着時)

エンジンの搭載位置を7mm変更することが出来ます。変更することでオフセットsprocket7mm使用せずに10インチ4.0JのワイドホイールやNSRホイールを装着することが出来ます。

エンジンの搭載位置を決めてエンジンマウントの隙間に付属の厚み7mmのカラーを入れてエンジンを固定してください。

バックステップの装着。

**○エンジンが右寄りの場合。**

バックステップに付属している専用ステーを画像の穴位置を使用して固定します。  
この時、使用する六角カラーはフレームに付属している64mmのカラーを使用してください。  
チェンジ側のBSプレートと専用ステーの隙間に付属の10mmのカラーを入れ、  
付属の皿ボルト(M8-30)を使用して装着して

ください。

**※チェンジ側の六角カラーはバックステップに付属している六角カラー(59mm)を使用してください。**

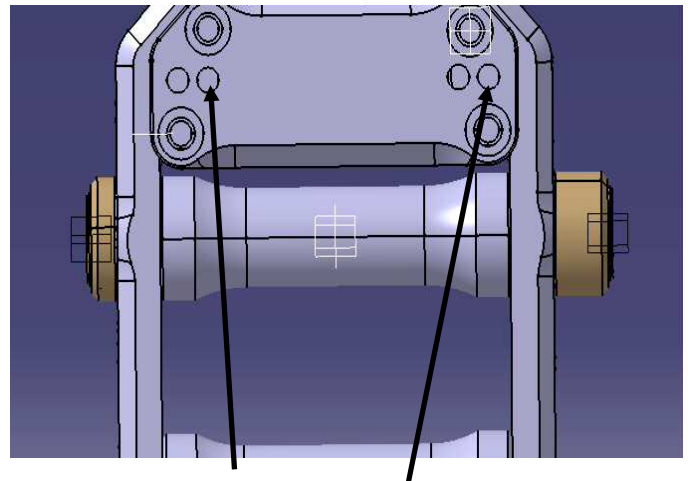

右寄りの場合、この穴で専用ステーを固定する。ボルトは付属のフランジ付きキャップボルト M6-15に変更してください。

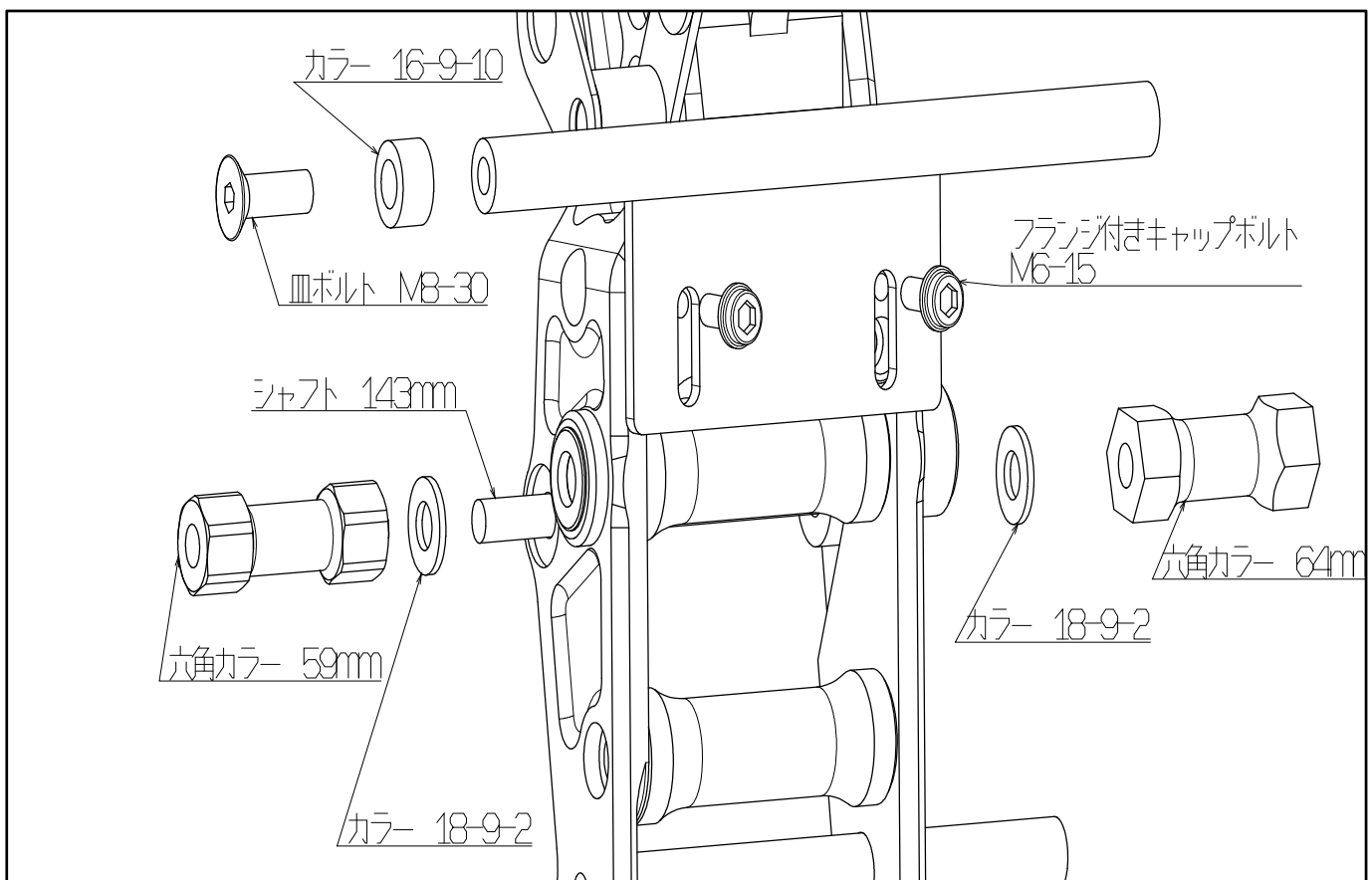

※バックステップの装着はバックステップの取扱い説明書を参照してください。

●ノーマルブレーキペダルを使う場合は、下記のパーツが必要になります。

399741 ブレーキスイッチステー 500円

65020 M6-25 ボタンボルト 25円

601892 M6-8 ボタンボルト 25円

65083 M6 ナット 10円

○エンジンが左寄りの場合。

バックステップに付属している専用ステーを画像の穴位置を使用して固定します。

この時、使用する六角カラーはフレームに付属している57mmのカラーを使用してください。

チェンジ側のBSプレートと専用ステーの隙間に付属の3mmのカラーを入れてBSプレートを装着してください。

**※チェンジ側の六角カラーはバックステップに付属している六角カラー(59mm)を使用してください。**

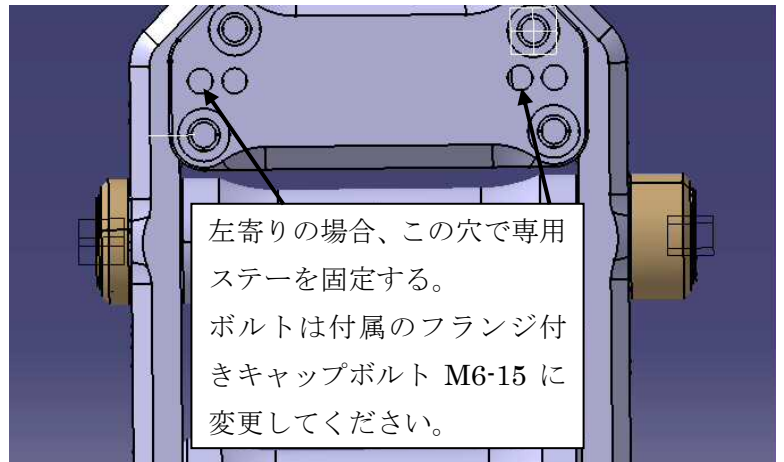

※バックステップを装着の際は、ノーマルペダルを装着するステンのシャフトを取り外してください。  
エンジン補強マウントを使用する場合は当社にご相談ください。

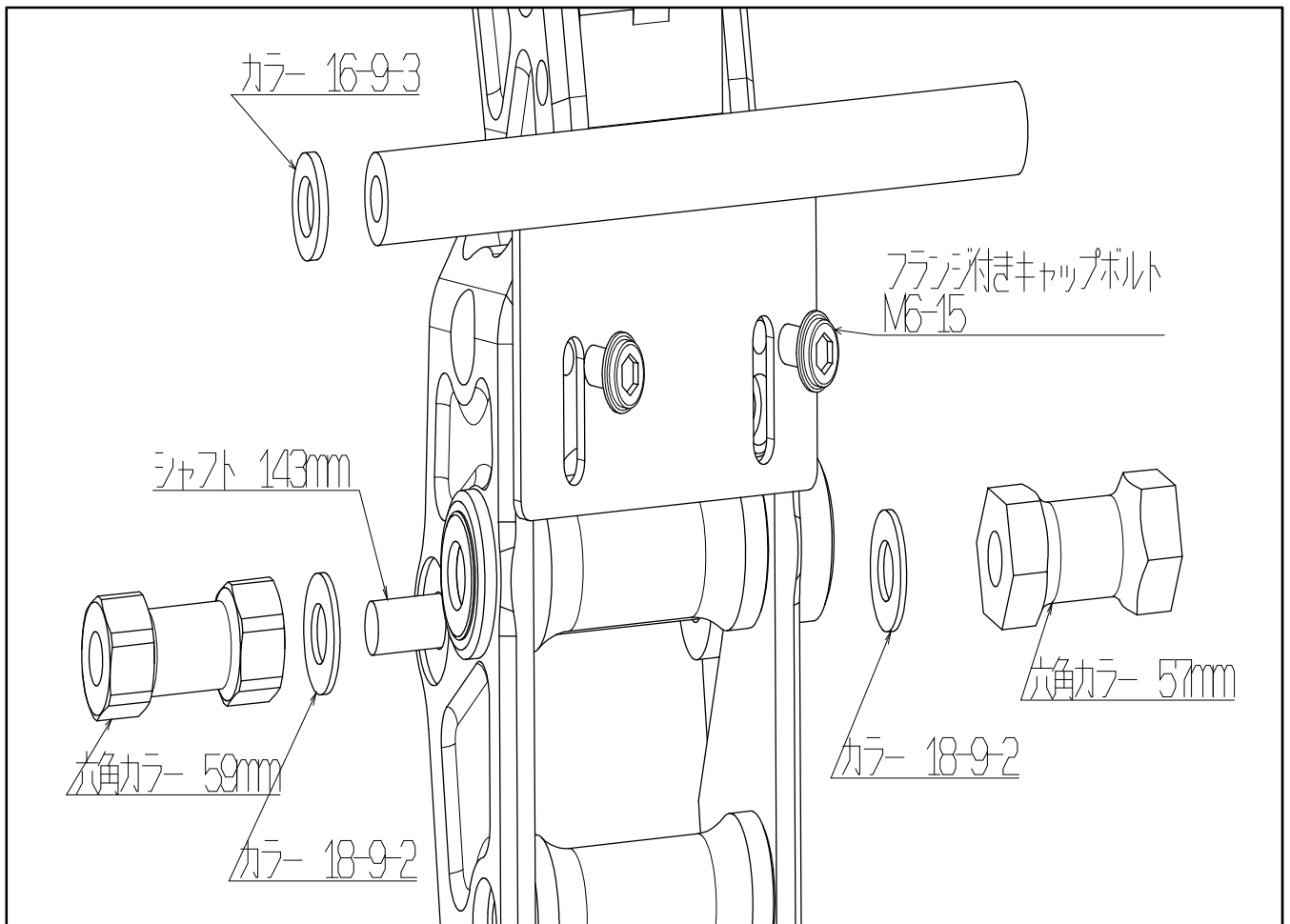

※バックステップの装着はバックステップの取扱い説明書を参照してください。

## ●サイドカバー、バッテリーケースのステーについて

右図のようにサイドカバーステーを付けてください。  
バッテリーケースと干渉しないようステーを動かしてください

写真の中央の長ステー(671022)にバッテリーケースを固定し、付属のスポンジを裏に貼りバッテリーを固定します。

### タンクのMとGのマークについて

Mマークはモンキータンクの位置、Gマークはゴリラ用の位置になります。

Mマークが進行方向に対して先にくるように取付けてください。

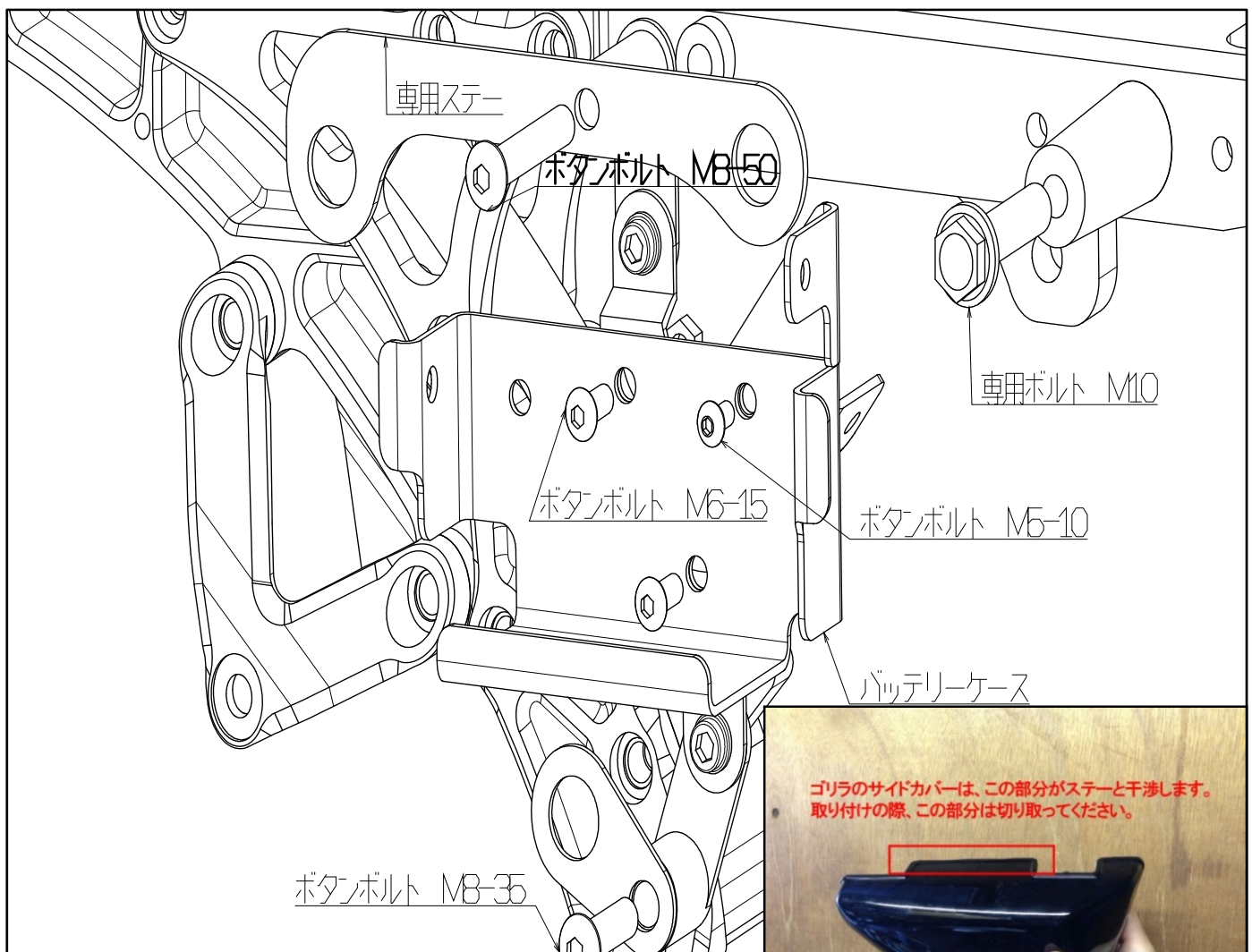
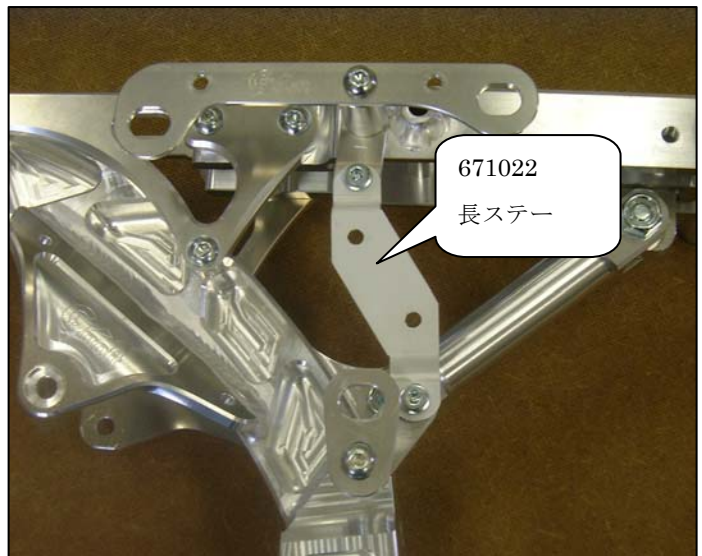

○バッテリーケース本体とウインカーリレーステーを画像のように M5 のボタンボルト、M5 ワッシャー M5 ナットで固定してください。

○付属の M6 ボタンボルトと M6 ナットと M6 ワッシャーでバッテリーケース本体を装着してください。  
サイドカバーのラバー部分は純正を取外して使用してください。

○ダウンチューブの装着  
エンジンが右寄りの場合

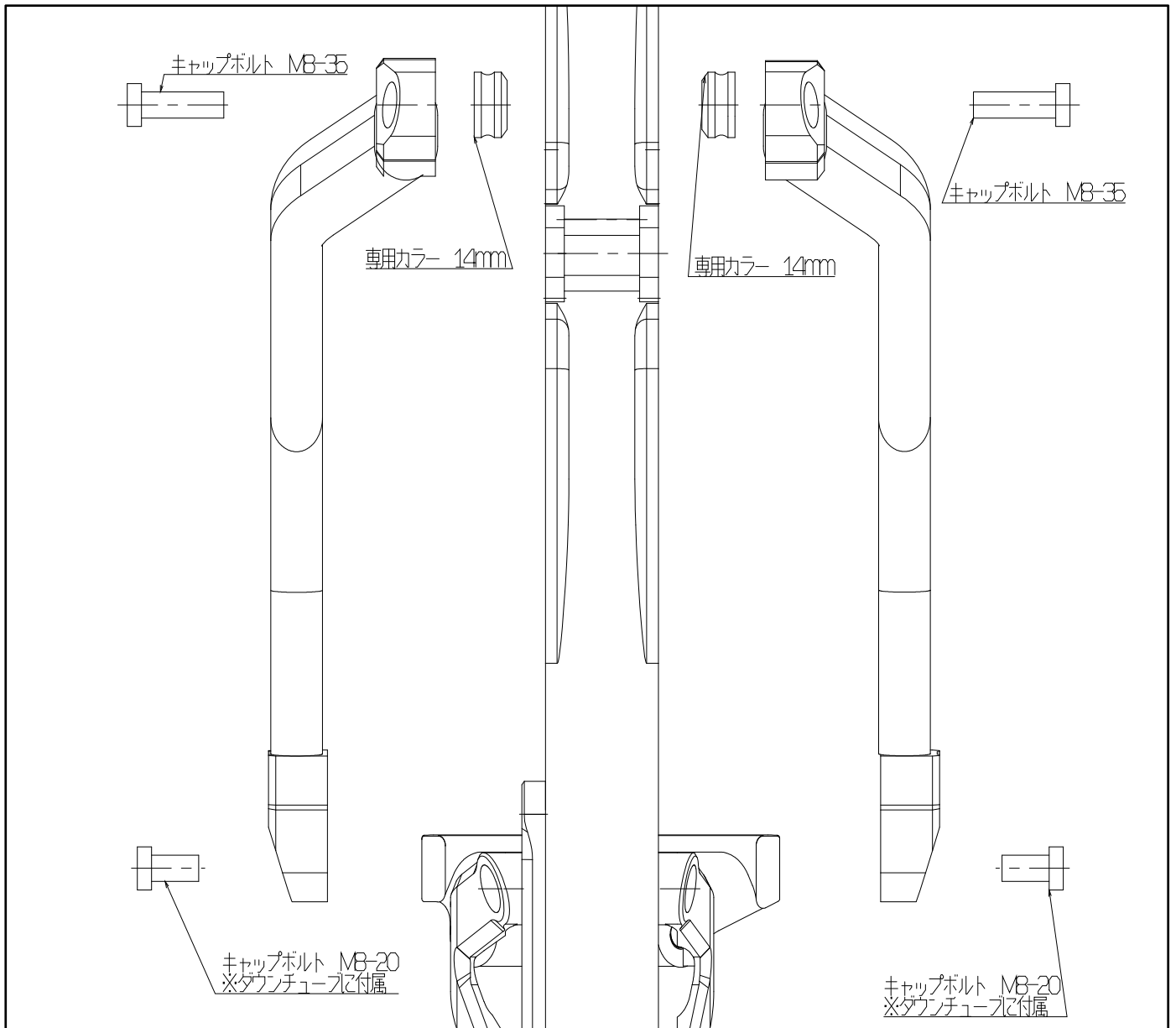

※エンジン側のステーの装着方法は、ダウンチューブの取扱い説明書を参照してください。

- フレームに付属している専用カラー(14mm)を使用してダウンチューブを装着してください。
- フレームのネック側のボルトはフレームに付属している M8-35 のキャップボルトを使用してください。
- エンジン側のボルトはダウンチューブに付属しているボルトを使用してください。

## エンジンが左寄りの場合

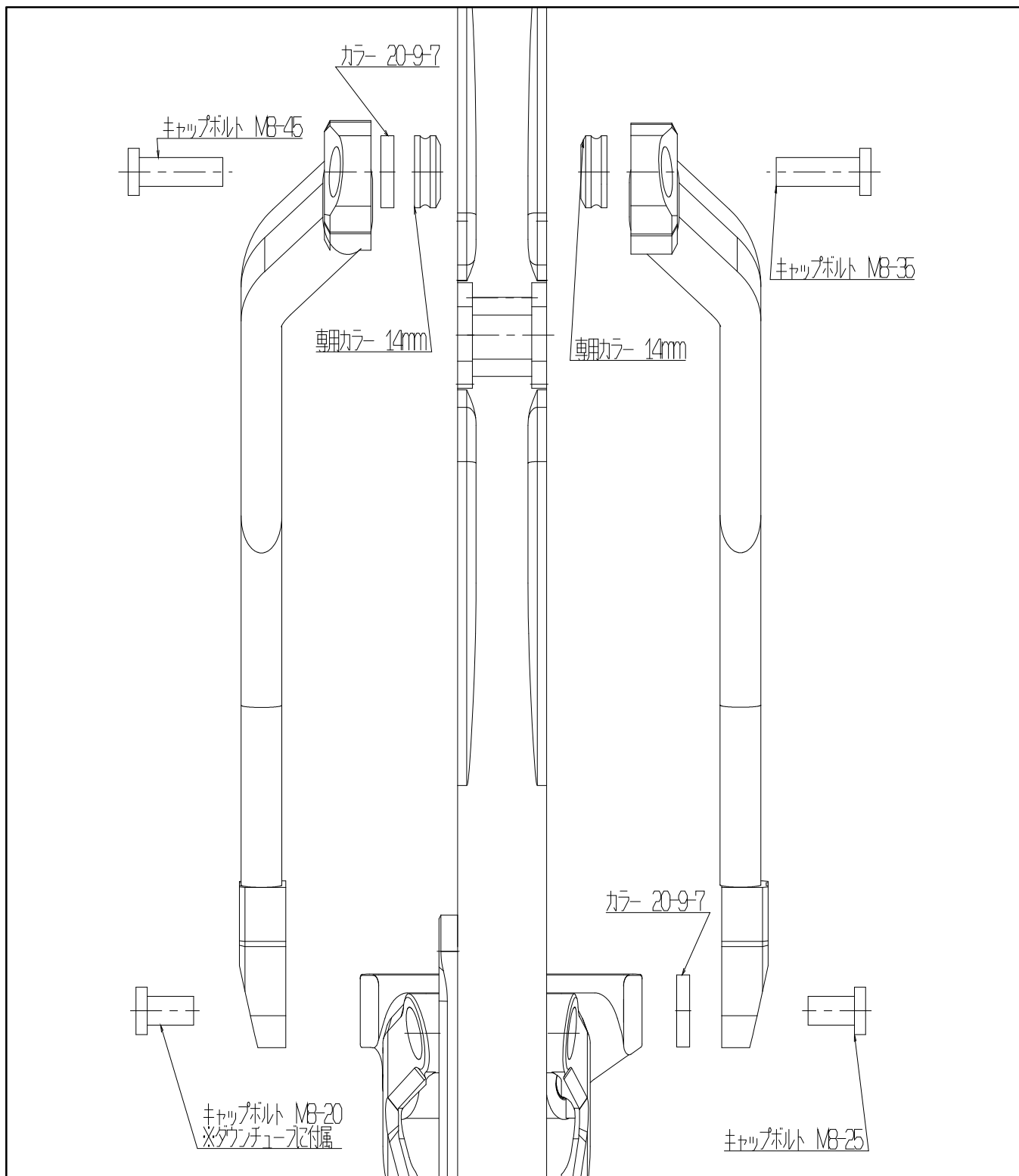

※エンジン側のステーの装着方法は、ダウンチューブの取扱い説明書を参照してください。

- フレームに付属している専用カラー(14mm)とカラー20-9-7を使用してダウンチューブを装着してください。
- フレームネック側のボルトはフレームに付属している M8-35 と M8-45 のキャップボルトを使用してください。
- エンジン側のボルトはダウンチューブに付属しているキャップボルト M8-20 とフレームに付属している M8-25 のキャップボルトを使用してください。

# GC-017 パーツリスト

メインフレーム	399841 (399821)	メインフレーム ※1	1
	399842	ピポットプレート R	1
	399843	ピポットプレート L	1
	399844	エンジンマウント L	1
	399845	エンジンマウント R	1
	399847	プレート	1
	399849	ピポットシャフト 上	1
	3998410	ピポットシャフト 下	1
	3998411	ピポットカラー L	1
	3998412	ピポットカラー R	1
	3998413	専用カラー	2
	3998414	ノックピン 18mm	2
	3998415	ノックピン 10mm	10
	6999018	ベアリング内輪	2
	699906	シャフト	1
	6998524	6 角ボルト 120mm	1
	3998421	6 角ボルト 110mm	1
	3998422	ハンドルロックステー	1
	68022	単純カラー 20-9-7	2
	65045	キャップボルト M8-25	8
	65053	ボタンボルト M8-20	11
	65052	ボタンボルト M8-15	1
	68089	ワッシャ M8	1
	65027	皿ボルト M6-15	2
	65285	フランジ付 U ナット M8	2
	シートレール	399848	シートレール
399846		シートレールステー R	1
3998423		シートレールステー L	1
3998416		シャフト シート側	1
3998417		シャフト サス受け側	1
3998418		イモネジ M6	6
699894		受けベース サス受け	1
699895		受けベース タンクマウント	1
699896		専用ステー	1
65229		ロックナット M10 P1.25	2
65274		ボタンボルト M10-40 P 1.25	2
65009		キャップボルト M6-15	6
65046		キャップボルト M8-30	4
65090		ワッシャ M10	6
6998931		専用ボルト サス受けボルト	2

	65044	キャップボルト M8-20	5
バックステップ	6201110	六角カラー 64mm	1
	3998419	エンジンマウントシャフト	1
	3998420	六角カラー 57mm	1
	68238	単純カラー 18-9-2	2
	68060	単純カラー 16-9-3	1
	68017	単純カラー 16-9-10	1
	65064	皿ボルト M8-30	1
	65278	フランジ付きキャップボルト M6-15	2
バッテリーケース	699898	専用ステー	1
	671021	バッテリーケース	1
	671022	長ステー	1
	671024	ステー	1
	830039	ラバー	4
	65230	ナット M5	1
	65234	ワッシャ M5	1
	65217	ホタンボルト M5-10	1
	65088	ワッシャ M6	3
	6220736	フランジ付きナット セレ無し M6	2
	65018	ホタンボルト M6-15	2
	65083	ナット M6	2
サイドカバー	699897	ステー 上下	1
	68237	単純カラー 20-9-35	1
	65059	ホタンボルト M8-50	1
	68028	単純カラー 20-9-21	1
	65056	ホタンボルト M8-35	1
イグニッションコイル	699908	ステー	1
	65278	フランジ付キャップボルト M6-15	3
ダウンチューブ 装着用部品	399176	専用カラー	2
	65047	キャップボルト M8-35	2
	65049	キャップボルト M8-45	1
	65045	キャップボルト M8-25	1
	68022	単純カラー 20-9-7 (エンジンオフセット時使用)	2

※1 39984 は 399841 (ノーマル比+3 cm)、39982 は 399821 (ノーマル同寸)

のメインフレームが入っています。

製造には万全を期しておりますが、万一当社の製造上の原因による品質不良等があった場合は、同等の製品とお取替え、または無償修理いたします。但し、それ以外の故障や破損、事故等につきましては補償の対象とはなりませんのでご容赦ください。

製品についてのお問合せ、ご相談は下記住所へご連絡ください。

**有限会社 ギルドデザイン**

519-0212 三重県亀山市のぼの町 13-2 Tel.0595-85-2278 Fax.0595-85-2647