

39946 ステアリングダンパーステー GC-019 用

この度はGクラフト製品をお買い上げ頂きまして有難うございます。
装着の際には、この取扱い説明書を良く読んで安全に作業して下さい

！ 注意事項 ！

- 取付け作業は安全かつ平坦な場所を選び、車体を確実に固定、安定させてから行って下さい。メンテナンススタンド等があればより安全に作業できます。
- ノーマルパーツをはずす際、又は取付け作業にはサービスマニュアルを参考にして下さい
- この説明書に反した使用方法、取付けでの破損や損害につきまして当社は一切の保証をいたしません。
- 作業終了後は必ずボルトの増し締めをおこなって下さい。走行後も随時確認をおこなってください。
- 本製品は 39987GC-019 専用です。
- 推奨ステアリングダンパーハイパープロ製 75mm RSC タイプ(ピロボール正タイプ)
- (ボディランプは、アクティブ製 ハイパープロ ホディランプ TYPE-3 品番 22162246 を別途ご用意ください。)
※その他メーカーのステアリングダンパー 装着不可。
- 弊社モンキー用Φ30 フォークステムキット専用 装着確認済みステムキット 31181、31182、31183、31090、31133
その他のステムキットはお問い合わせください。
- ノーマルハンドル用、KSR、RS フォーク用ステムキット 装着不可。
- モンキー、ゴリラ純正タンク専用。
※社外製のガソリンタンクは確認がとれておりません。弊社 Z II タンクは装着不可。

パーツリスト

品番	品名	個数
399581	ステー	1
399582	ステー	1
399583	ステー	1
399461	Φ46 クランプ	1
399462	タンクマウントベース	1
399463	ステー	2
399464	専用カラー	1
399585	専用カラー	1
399586	低頭キャップボルト M6×20	1
399465	小頭 極低頭キャップボルト M8×10	2
65000	キャップボルト M5×20	2
65009	キャップボルト M6×15	2
65042	キャップボルト M8×10	2
65046	キャップボルト M8×30	2
6220728	キャップボルト M8×55	1
68213	単純カラー 12-6.5-3	1
5101911	M8 シム	1

取り付け手順

1. 図のように 399463 ステア、399464 専用カラーを付属のボルトを使用して取り付けます。専用カラーは図のように、後ろに倒してフレームに当たるところで固定するようにします。フレームに標準で取り付けられている、タンクマウントのボルトは取り外します。

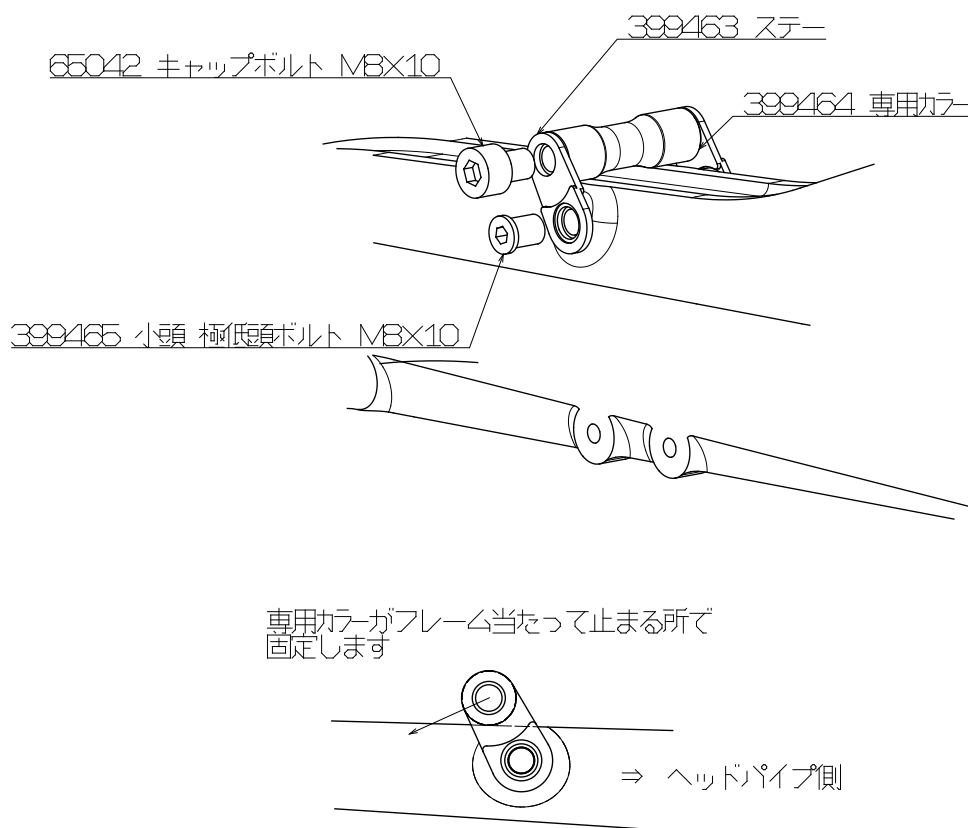

2. シートレール側のタンクマウントベースを、付属の 399462 タンクマウントベースに交換します。

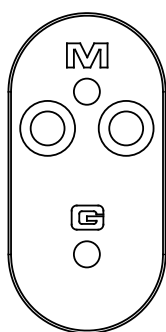

- ・M … モンキータンク用 取り付け穴 (Monkey tank mounting hole)
- ・G … ゴリラタンク用 取り付け穴 (Gorilla tank mounting hole)

Mの文字が前側となるように取り付けます。

3. ガソリンタンクを取り付けたステアに装着して、タンクを後方に移動させます。

※先にタンクを移動させないと、タンクとのクリアランスが無いいため、ステアリングダンパーを装着できません。必ず先にタンクを移動させてください。

4. トップブリッジ裏から付属のキャップボルト M8×30 を使用して、399581 または 399582 をハンドルクランプと共締めします。
 使用するステムキットによって、ステーが異なりますので下図を参考に装着してください。

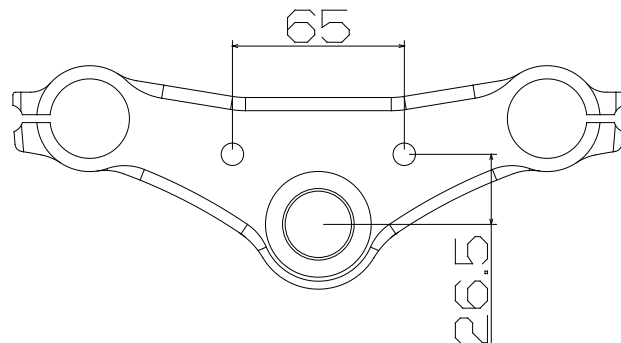
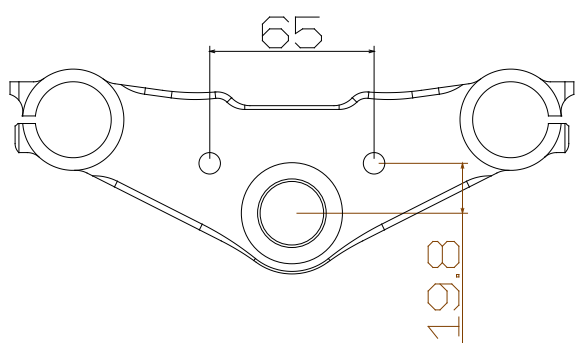
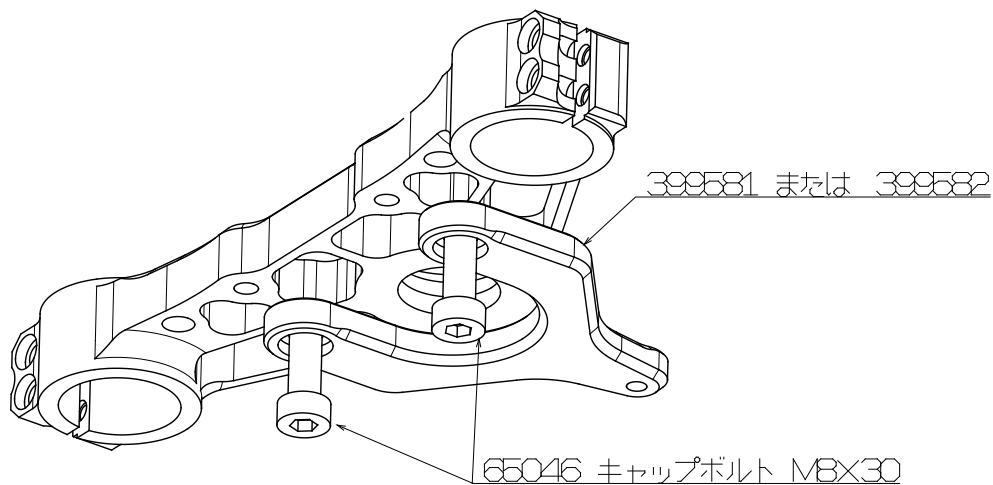

上記寸法のステムキットの場合は
399581のステーを使用します。

上記寸法のステムキットの場合は
399582のステーを使用します。

ステー本体に「19.8」の文字があります。

ステー本体に「26.5」の文字があります。

5. 399583 ステーと 399461 クランプを、付属のキャップボルト M6×15 を使用して固定します。
 ボルトは図のように、ザグリの有る方からボルトを差し込みます。

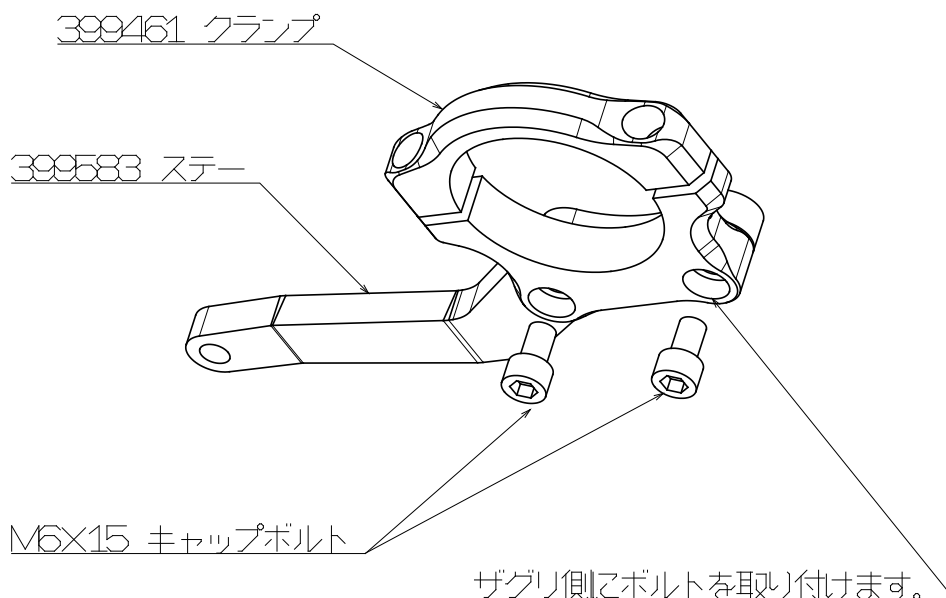

6. 2で組み立てたクランプを65000 キャップボルト M5×20を使用してヘッドパイプに取り付けます。ステアリングダンパーを取り付けの際に調整しやすくする為、クランプは、まだ仮締めにしておきます。クランプのボルトは、左右均等に閉め込んでください。

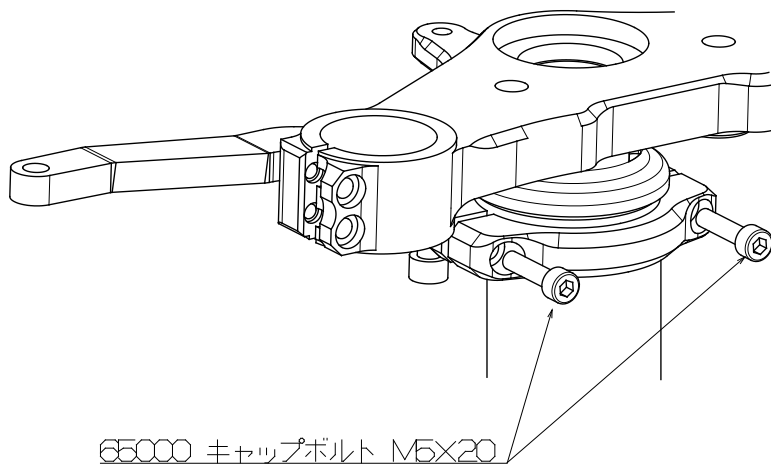

7. 1で取り付けしたステーに、ボディランプ TYPE-3(別売り)を399586 低頭キャップボルト M6×20と399587 単純カラーを使用して取り付けます。取り付けしたボディランプに、ステアリングダンパーステー本体を通して仮締めしておきます。

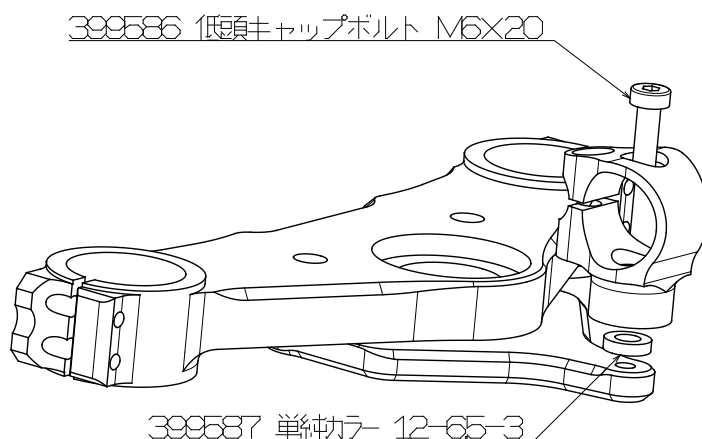

8. 下図の順番で各ボルトを本締めしていきます。図のようにステムキットや車体に対して水平、垂直なるように、取り付けしていきます。

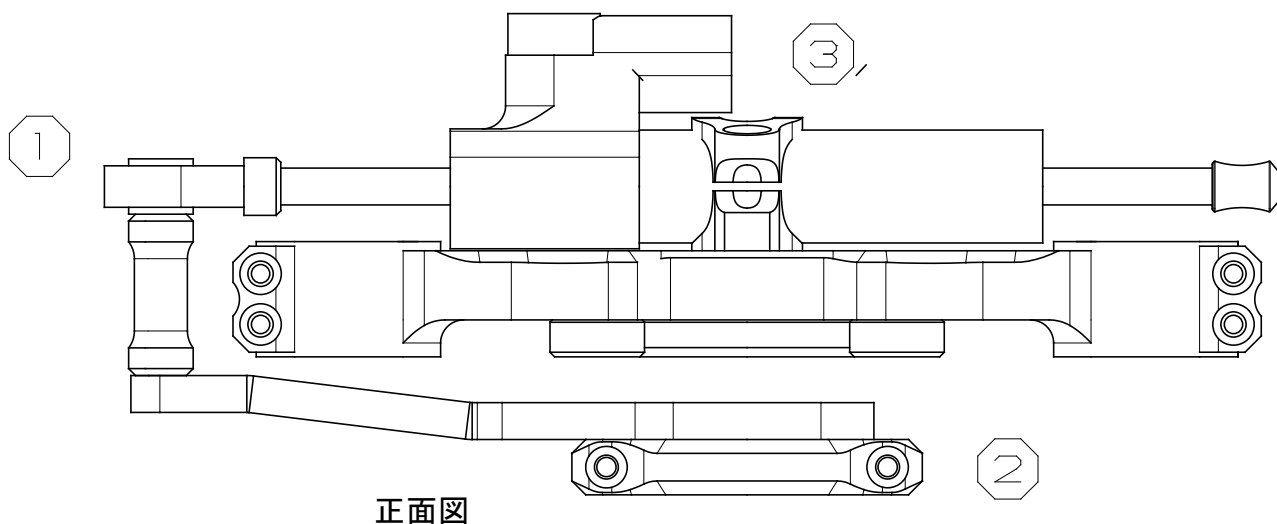

- ① 399585 専用カラー、6220728 キャップボルト M8×55、5101911 M8 シムを使用してダンパー本体とステアを固定します。

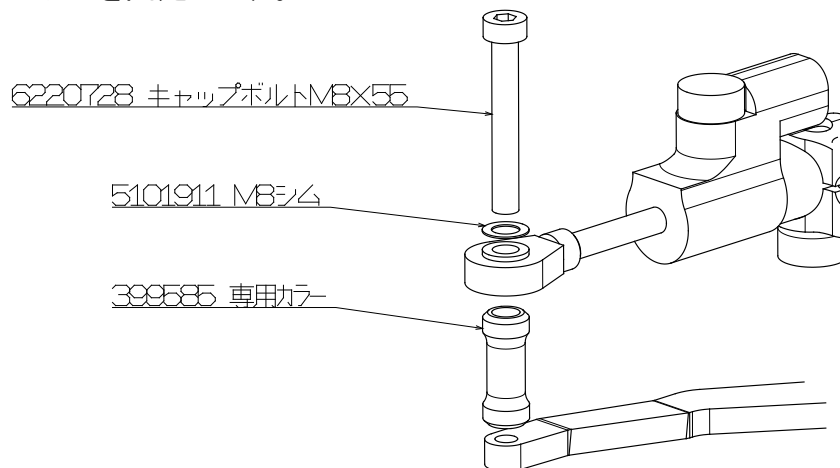

- ② ①で取り付けしたステアと専用カラー、ダンパー本体を図のようなレイアウトで、車体に対しておおよそ水平、垂直にしてから、ヘッドパイプ側のクランプのボルトを本締めします。
- ③ ハンドルを左右それぞれフルロックの状態にして、ダンパーとロッドが底つきしない位置で、ボディクランプのボルトを本締めして、ダンパー本体を固定します。

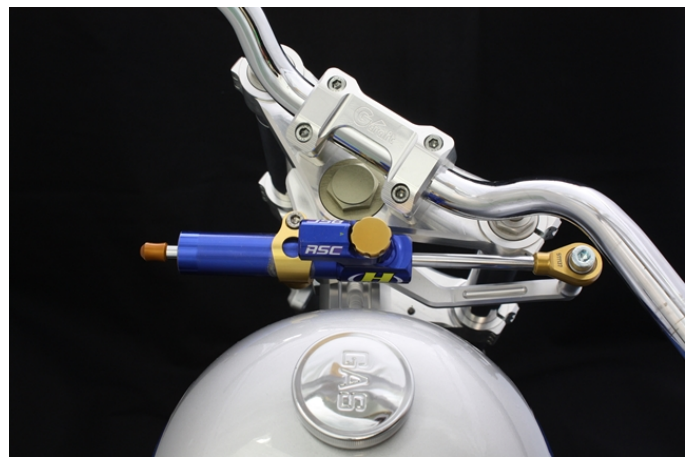

※ ハンドルの形状や、フロントフォークの突き出し量、ハンドル周りの部品レイアウトによっては、ハンドルをフルロックした際に、ダンパー本体やロッドが干渉する場合があります。その際は、ヘッドパイプ側のクランプ位置の調整や、ダンパー本体の位置調整や各 부품のレイアウト変更が必要になります。

各部ボルトの締め付け確認と各 부품の干渉が無いかを確認して作業終了です。

必ずならし運転をして安全を確認した後、走行して下さい。

走行前及び走行後の確認は必ず行うようにしましょう。

製造には万全を期しておりますが、万一当社の製造上の原因による品質不良等があった場合は、同等の製品とお取替え、または無償修理いたします。但し、それ以外の故障や破損、事故等につきましては補償の対象とはなりませんのでご容赦ください。

製品についてのお問合せ、ご相談は下記住所へご連絡ください。

有限会社 ギルドデザイン

519-0212 三重県亀山市のぼの町 13-2 Tel.0595-85-2278 Fax.0595-85-2647