

取扱説明書

この度はGクラフト製品をお買い上げ頂きまして有難うございます

本製品は A2017 材から削りだしたジェネレーターカバーです。

フライホイール部は 6V 車のようにふたが取り外せるようになっています。

本体にシフトガイドが一体になっており、シフトチェンジの際に起こるチェンジシャフトのしなりを低減し、

シフトタッチを向上させ、小気味良いシフトチェンジを実現させます。

ガイド部分にはニードルベアリングを採用しており、

ダストシールも標準装備していますので、砂などの侵入の心配もありません。

ホンダ、カブ系横型エンジンに装着可能です。純正ステップが使用できます。

装着の際には、この取扱い説明書を良く読んで安全に作業して下さい

！ 注意事項 ！

- 取付け作業は安全かつ平坦な場所を選び、車体を確実に固定、安定させてから行って下さい。
メンテナンススタンド等があればより安全に作業できます。
- ノーマルパーツをはずす際、又は取付け作業にはサービスマニュアルを参考にして下さい
- この説明書に反した使用方法、取付けでの破損や損害につきまして当社は一切の保証をいたしません。
- 作業終了後は必ずボルトの増し締めをおこなって下さい、走行後も随時確認をおこなってください。
- 6V 車に装着の場合、カバー右下のボルト 1 本が固定できません。(年式によってはチェンジペダルとカバーが干渉します)
- 6V車はクランクケースによりジェネレーターカバーと隙間が出来る場合があります。

それ以外の車両でのトラブルは保障の対象外になる場合があります。

パーツリスト

部品番号	部品名	個数	梱包状態
371241	ジェネレーターカバー	1	仮組み
371242	カバー	1	仮組み
371243	スプロケガード	1	仮組み
371244	座繰りカラー	1	仮組み
321082	ダストシール	1	圧入済み
321083	ベアリング	1	圧入済み
321084	専用カラー	1	組込済み
65026	皿ボルト M6-10	1	仮組み
65010	キャップボルト M6-20	4	別途梱包
65012	キャップボルト M6-30	1	別途梱包
65014	キャップボルト M6-40	1	別途梱包
69985233	ボタンボルト M5-8	2	仮組み

取付け手順

1. パーツリストを確認してください。
2. ノーマルジェネレーターカバーを取り外してください。(サービスマニュアルを参考にして下さい)
3. シフトシャフトをシフトガイドに通します。ダストシールを痛めないように注意して作業してください。
4. M6-20、M6-30、M6-40 キャップボルトを使ってクランクケースにジェネレーターカバーを取り付けます。
5. ジェネレーターカバーの各種ボルトを締め付けてください。
6. 各種ボルトの緩みがないか、走行する前に必ず点検してください。

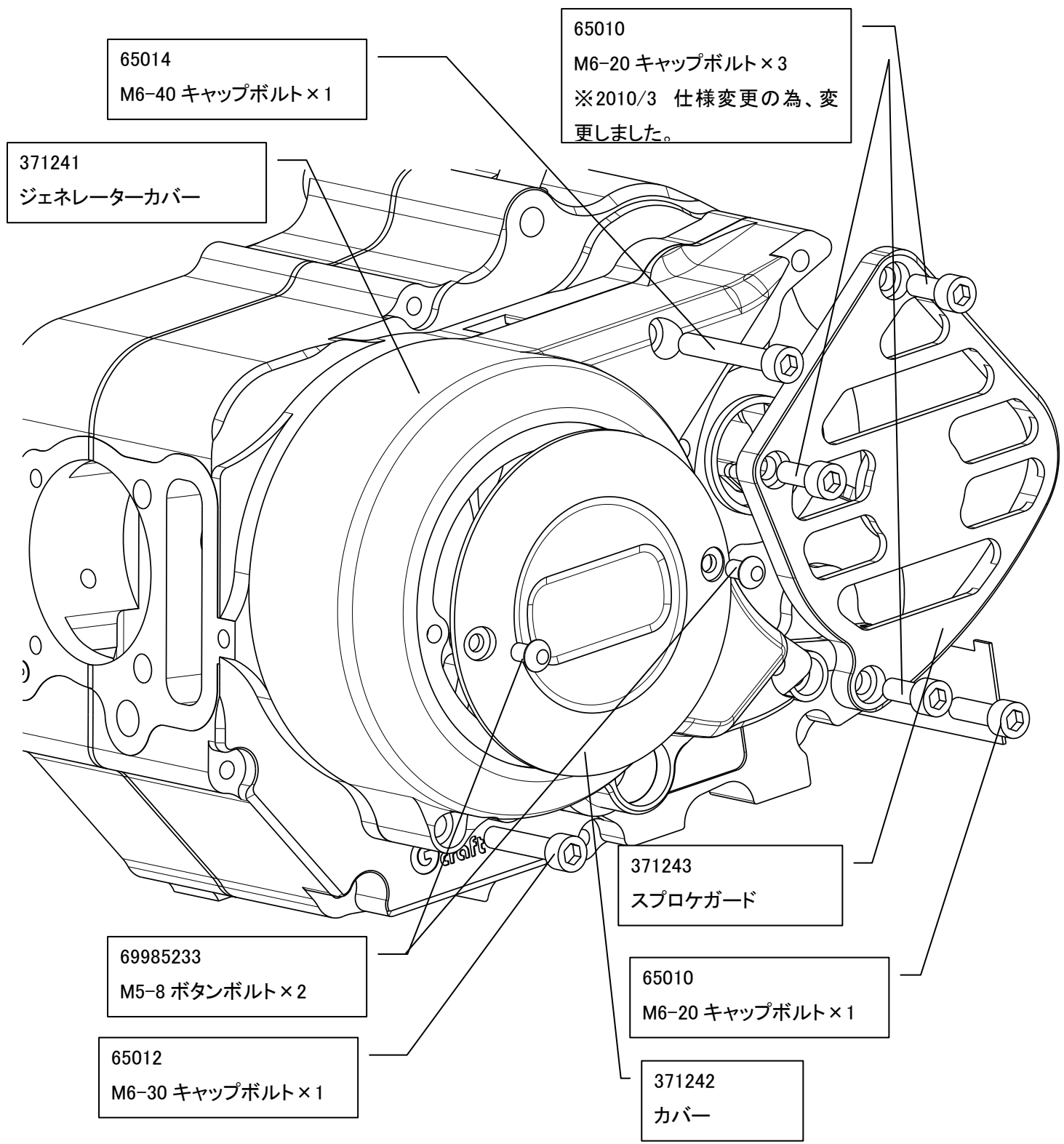

371243 スプロケガードの裏側に (371244 座繰りカラー) と(65026 M6-10 皿ボルト)が付いています。

7. 各部ボルトの締め付け確認と各部品の干渉が無いかを確認して作業終了です。
必ずならし運転をして安全を確認した後、走行して下さい。
走行前及び走行後の確認は必ず行うようにしましょう。