

この度はGクラフト製品をお買い求め頂き誠にありがとうございます。

本製品フレームのフェンダー固定穴を使用して取り付けるオイルキャッチタンクです。

リアタイヤとフレームの隙間を埋めることができます。

アップマフラーを使用してタンク横に取り付けられない方に最適で、当社バックステップとの同時装着可能です。

取付け作業は安全かつ平坦な場所を選び、車体を確実に固定、安定させてから行って下さい。

メンテナンススタンド等があればより安全に作業できます。

- ノーマルパーツをはずす際、又は取付け作業にはサービスマニュアルを参考にして下さい
- この説明書に反した使用方法、取付けでの破損や損害につきまして当社は一切の保証をいたしません。
- 作業終了後は必ずボルトの増し締めをおこなって下さい、走行後も随時確認をおこなってください

〔 装着目安 〕

8インチ 120/70/8 パナナタイヤの場合

+4センチロングのトリプルスクエアMINIスイングアームに装着できます。(リアショック285mm)

10インチ 130/70/10 ミシュランS1の場合

+10センチロングのトリプルスクエアスイングアームに装着できます。(リアショック305mm)

〔注意〕

バックフェンダーステーやペラフェン、当社リアフェンダーなど、フレームのフェンダー取り付け穴を使用する商品との同時装着はできません。

部品番号	部品名	個数	梱包状態
	本体	1	仮組み
6700610	Oリング	1	仮組み
670065	ドレンボルト	1	仮組み
65280	M6-20 キャップボルト	2	別途梱包

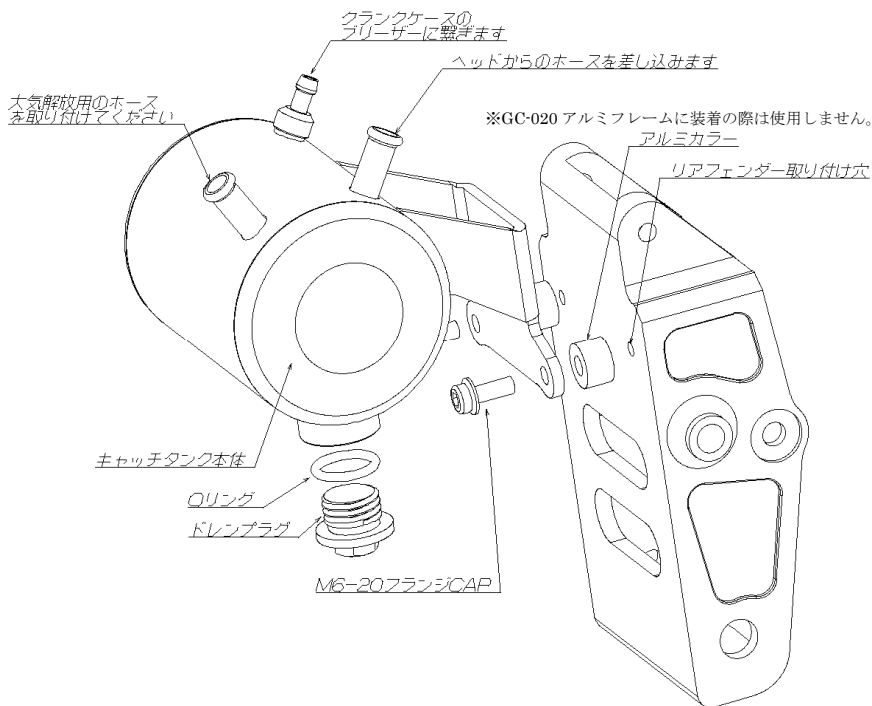

1. パーツリストを確認してください。
2. ノーマルパーツを取り外し、左の図を参考に本製品を取り付けてください。

※. GC-020 アルミフレームに装着の際、10mm のアルミカラーは使用しませんので、アルミカラーを外してからフレームにオイルキャッチタンクを装着ください。

製造には万全を期しておりますが、万一当社の製造上の原因による品質不良等があった場合は、同等の製品とお取替え、または無償修理いたします。但し、それ以外の故障や破損、事故等につきましては補償の対象とはなりませんのでご容赦ください。

製品についてのお問合せ、ご相談は下記住所へご連絡ください。

有限会社 ギルドデザイン

519-0212 三重県亀山市のぼの町 13-2 Tel.0595-85-2278 Fax.0595-85-2647