

取扱説明書



32114 Z125PRO バックステップ

この度はGクラフト製品をごお買い上げ頂きまして有難うございます。
装着の際はこの取扱説明書をよく読んで安全に作業して下さい。

- 取付け作業は安全かつ平坦な場所を選び、車体を確実に固定、安定させてから行って下さい。
- メンテナンススタンド等があればより安全に作業できます。
- ノーマルパーツをはずす際、又は取付け作業にはサービスマニュアルを参考にして下さい。
- この説明書に反した使用方法、取付けでの破損や損害につきまして当社は一切の保証をいたしません。
- 作業終了後は必ずボルトの増し締めをおこなって下さい、走行後も随時確認をおこなってください。
- ブレーキホース取り回し変更後はブレーキフルードオイルラインのエア抜き、フルードの適正量確認を必ず行ってください。
- ポジションは純正位置より50、60、70mmバック、0、10、20mmアップの3ポジションです。
- ネジロックは振動などによる部品の緩みの発生しやすい場所に塗布して頂く事で、走行中の部品欠落などを未然に防ぎます。組込む前にネジ部に適量を塗布していただいた上で、説明書通りに取り付けて下さい。
- 逆チェンジ不可です。
- マフラーによってはステップと干渉する可能性があります。
- リザーブタンクレスキットは同時装着不可です。

部品番号	品名	数量
321141	BSプレートL	1
321142	BSプレートR	1
321143	メインプレート L	1
321144	メインプレート R	1
321145	チェンジペダル	1
321146	ブレーキペダル	1
321147	SUS ペダルカラー	2
321148	ヒールプレートL	1
321149	ヒールプレートR	1
3211410	リザーブタンク固定ステー	1
620385	ステップバー	2
620022	ペダルエンドラバー	2
620021	ペダルエンドシャフト	2
5100333	ベアリング	4
3211411	マスターピン	1
3211412	ブレーキスイッチステー	1
6208511	チェンジロッド(105mm)	1
321216	25*8.5*10 単純カラー	2
321033	12*6.2*22 カラー	1
3998733	皿ボルト M5-8	1
65027	皿ボルト M6-15	1
65062	皿ボルト M8-20	3
3999023	皿ボルト M8-35	2
65017	ボタン M6-10	4
65018	ボタン M6-15	1
65019	ボタン M6-20	2
65024	ボタン M6-45	1
65055	ボタン M8-30	2
65009	キャップ M6-15	1
65011	キャップ M6-25	1
65043	キャップ M8-15	4
690534	フランジ付きキャップ M8-25	1
65083	M6ナット	1
65084	M6逆ナット	1
321209	フランジ付きロックナット M6 ステンレス	1
65279	フランジ付きロックナット M6	3
65238	M6袋ナット	1
650204	ピロボールオス(Rタップ)	1
650205	ピロボールオス(Lタップ)	1
5101911	M8 シム	2
65273	割りピン	1
63200	ネジロック	1

梱包内容

※本製品は全て仮組み状態となっております。
車体に取り付ける際には全てのボルトを
しっかりと本締めしてください。

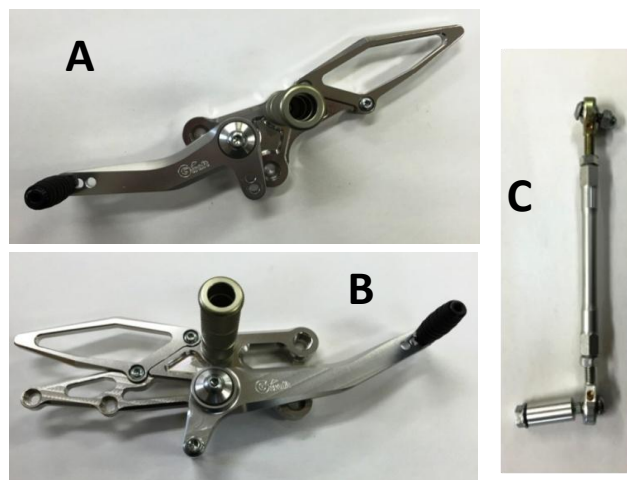

①サービスマニュアルを参考に純正ステップを取り外します。

②チェンジ側のペダルセットAに
チェンジロッドセットCを取り付けます。

③BSプレートLを車体に取り付け、②で組み立てた物を
BSプレートLに任意のポジションで取り付けます。
純正のシフトリンクにロッドを取り付け、ポジションに合
わせてシフトリンクの取り付け角度とチェンジロッドの
長さを調整してください。

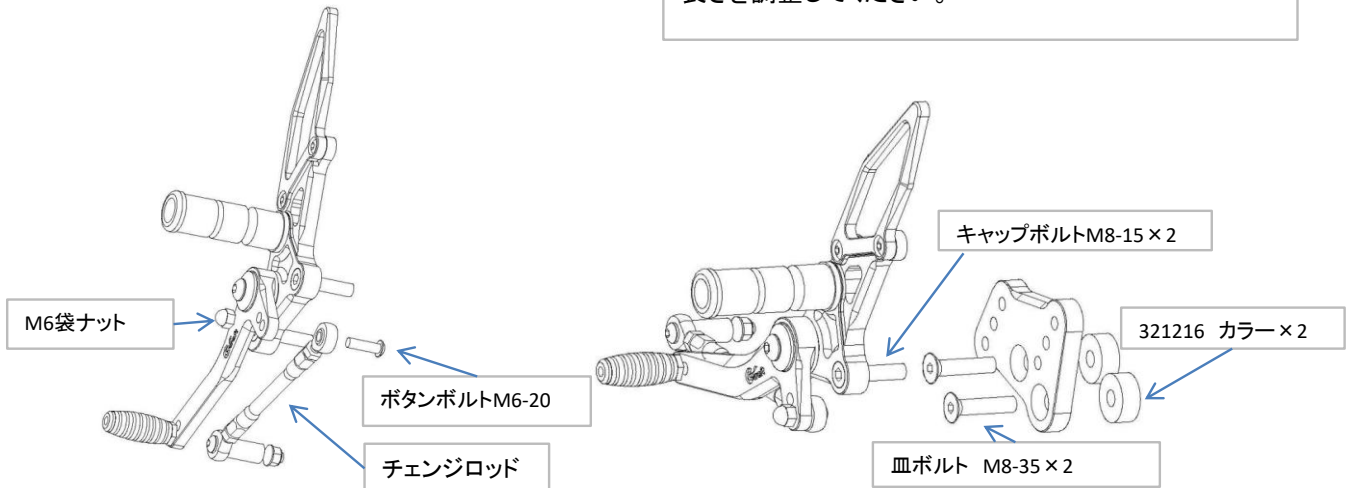

④ブレーキペダル裏側にブレーキスイッチス
テーを取り付けます。
(取り付け角度はポジション等に合わせて調整
してください)

⑤BSプレートRを車体に取り付け、④の部品を取り付けます。

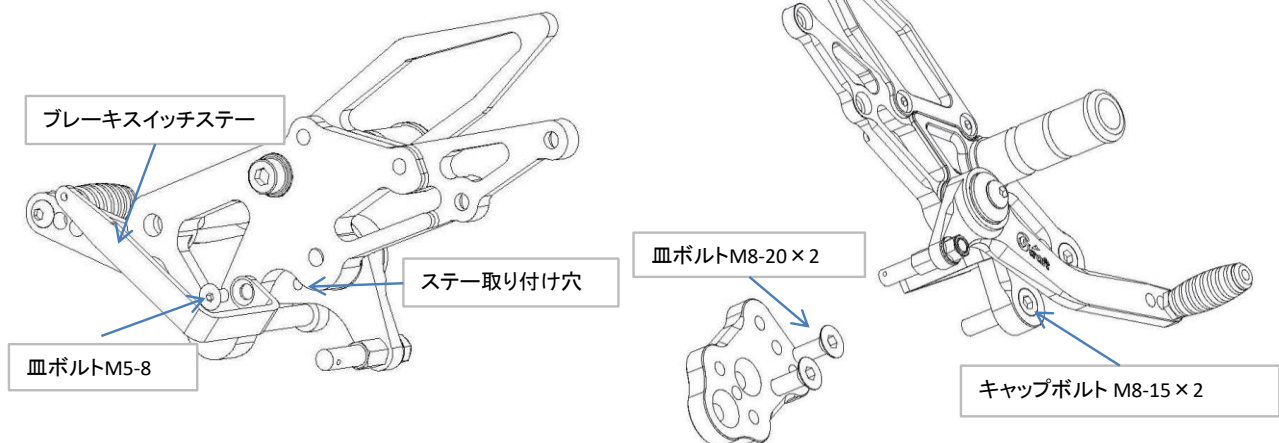

⑥マスターエンドにマスターピンを通し、割りピンを入れ、リアブレーキマスターをステップ本体に取り付けます。

⑦ブレーキマスターにリザーブタンク固定ステーを取り付け、リザーブタンクを移設し取り付けます。
(純正はサイドカバーの裏側に入りますが本製品では外に移設します)
※リザーブタンクの位置が変わりますので、純正のホースを取り付け位置に合わせてカットしてください。

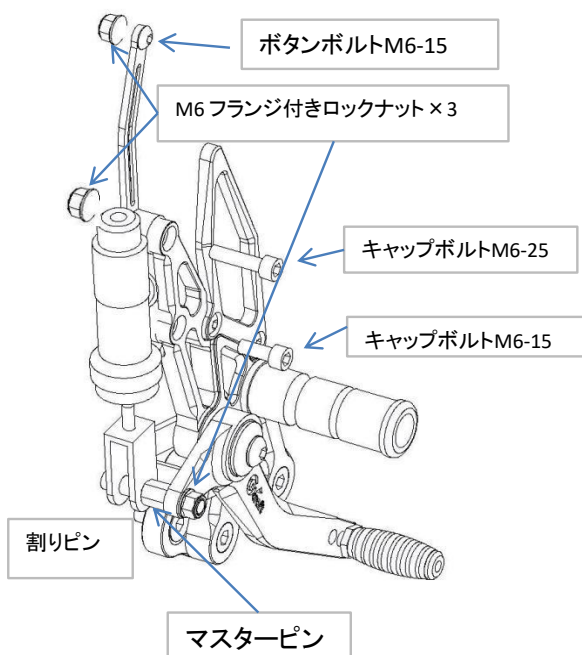

⑧ブレーキスイッチステーに純正ブレーキスイッチセンサーのスプリングを掛けます。
ペダルを踏み込んだ時にランプが光るようにステーの角度を調整してください。ポジションによってはスプリングを伸ばして頂く、または長い物を用意して頂く必要があります。

⑨ブレーキが確実に作動する事、可動部に干渉が無いことを確認してください。

各部締め付けを確認し、作業終了です。
走行前及び走行後の確認も心がけてください。

製造には万全を期しておりますが、万一当社の製造上の原因による品質不良等があった場合は、同等の製品とお取替え、無償修理いたします。

但し、それ以外の故障や破損、事故等につきましては補償の対象とはなりませんのでご容赦ください。

製品についてのお問合せ、ご相談は下記住所へご連絡ください。

有限会社 ギルドデザイン

519-0212 三重県亀山市のぼの町13-2 Tel.0595-85-2278 Fax.0595-85-2647