

30102 スタンドホルダータイプ2

この度はGクラフト製品をお買い上げ頂きまして有難うございます。
装着の際には、この取扱い説明書を良く読んで安全に作業して下さい

！ 注意事項 ！

- 取付け作業は安全かつ平坦な場所を選び、車体を確実に固定、安定させてから行って下さい。メンテナンススタンド等があればより安全に作業できます。
- ノーマルパーツをはずす際、又は取付け作業にはサービスマニュアルを参考にして下さい
- この説明書に反した使用方法、取付けでの破損や損害につきまして当社は一切の保証をいたしません。
- 作業終了後は必ずボルトの増し締めをおこなって下さい。走行後も随時確認をおこなってください。

パーツリスト

部品番号	部品名	個数	梱包状態
301021	本体	1	別途梱包
301022	ステンレスピン	1	別途梱包
301023	袋ナット	1	別途梱包
690534	フランジ付キャップボルト M8×25	2	別途梱包

取付手順

1. 右図のようにスタンドホルダーを装着します。

※後側の取付穴をずらすことで、スタンドの向きを調整することができます。

※ステンレスピンを表裏で付け替えることで、
32096 スーパーショートスタンドが装着可能です。

(バックステップ使用不可)

推奨スプリング ホンダ純正部品 95014-72402

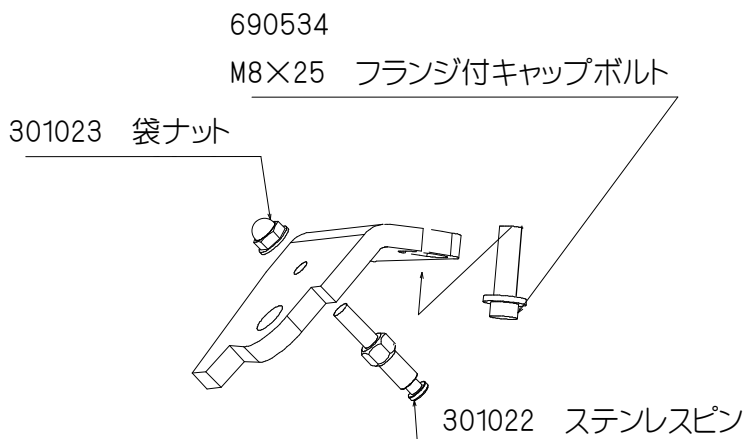

各部ボルトの締め付け確認と各部品の干渉が無いかを確認して作業終了です。

必ずならし運転をして安全を確認した後、走行して下さい。

走行前及び走行後の確認は必ず行うようにしましょう。

製造には万全を期しておりますが、万一当社の製造上の原因による品質不良等があった場合は、同等の製品とお取替え、または無償修理いたします。但し、それ以外の故障や破損、事故等につきましては補償の対象とはなりませんのでご容赦ください。

製品についてのお問合せ、ご相談は下記住所へご連絡ください。

有限会社 ギルドデザイン

519-0212 三重県亀山市のぼの町 13-2 Tel.0595-85-2278 Fax.0595-85-2647